

BBX

1/10 SCALE R/C HIGH PERFORMANCE OFF ROAD RACER BB-01 CHASSIS

SETTING SHEET Ver 1.00

氏名 Name 松尾一央 日付 Date 2024 7.28 気温 Air temp. 湿度 Humidity 7割 路面温度 Track temp.
 コース Track 福井 黒クハット コースコンディション Track condition グッド ベストラップ Best lap

《フロント》
(Front)

F 0° V R 5° □

アッパーアームスペーサー
Upper arm spacer

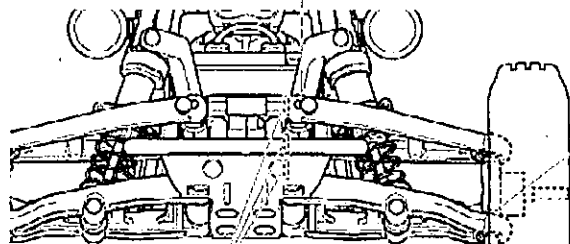

キャンバー角 ワッシャー数
Camber angle No. of washers 各 2枚

車高 Ground clearance 15 mm
 トー角 Toe angle -1 °
 リバウンドストローク Rebound stroke 17mm
 ホイールハブ + スペーサー Wheel hub + spacer 5 mm
 ナックルスペーサー Knuckle spacer 0 mm

メモ
Memo

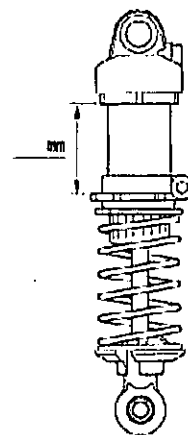

ダンパータイプ エア
Damper type エア
 ピストン 2 穴
Piston 2 hole(s)
 穴径 hole size
 Wパーツ W part 3, 4, 5
 オイル Oil 400 番 #
 スプリング Spring 501gil-
 リテーナー Retainer 97
 ダンパーエンド Damper end 1-2IL
 インナースペーサー Inner spacer 4 mm

《リヤ》
(Rear)

ダンパーポジション
Damper position
R F

スペーサー
Spacer
上側 Upper 0 mm
下側 Lower 0 mm

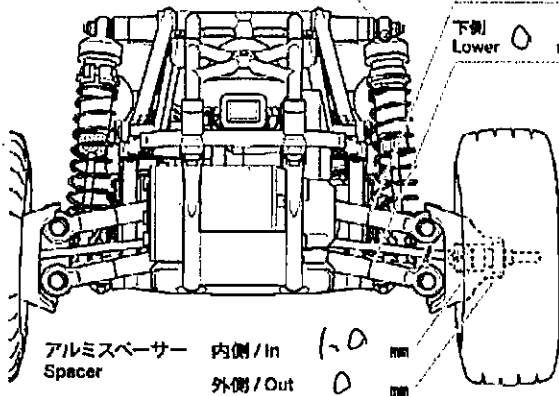

アルミスペーサー 内側 / In 1.0 mm
Spacer 外側 / Out 0 mm

リヤドライブ Rear drive ボールT7
 ギヤデフオイル Differential gear oil 番 #
 キャンバー角 Camber angle 0 °
 車高 Ground clearance 20 mm
 リバウンドストローク Rebound stroke 17mm
 ホイールハブ + スペーサー Wheel hub + spacer 5 mm
 ドライブシャフト Drive shaft ユニバ

メモ
Memo

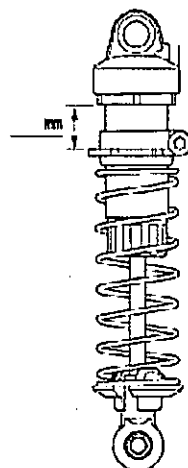

ダンパータイプ エア
Damper type エア
 ピストン 2 穴
Piston 2 hole(s)
 穴径 hole size
 Wパーツ W part 3, 4, 5
 オイル Oil 400 番 #
 スプリング Spring 501
 リテーナー Retainer 97
 ダンパーエンド Damper end 1-2IL
 インナースペーサー Inner spacer 4 mm

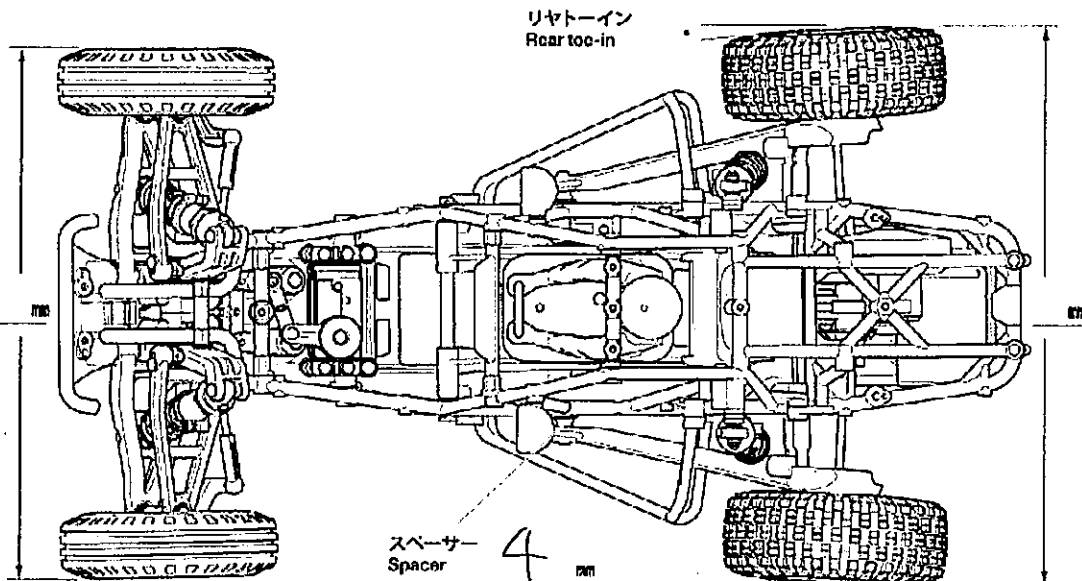

リヤトイン
Rear toe-in

スペーサー 4 mm

メモ
Memo

モーター Motor 15.5
 スパーギヤ Spur gear 86 T
 ピニオンギヤ Pinion gear 24 T
 バッテリー Battery LF 2200
 ボディ Body BBX
 フロントタイヤ Front tires 1-2IL
 リヤタイヤ Rear tires 1-2IL
 ホイール Wheels 1-2IL
 フロントインナー Front tire inserts 1-2IL
 リヤインナー Rear tire inserts 1-2IL