

TRF 420

FAMIBA RACING FACTORY CHASSIS

氏名 **網島 香文** 日付 **7/14**
 Name Date
 コース **桂川サキット** コースコンディション
 Track Track condition
 気温 Air temp. 湿度 Humidity % 路面温度 Track temp.

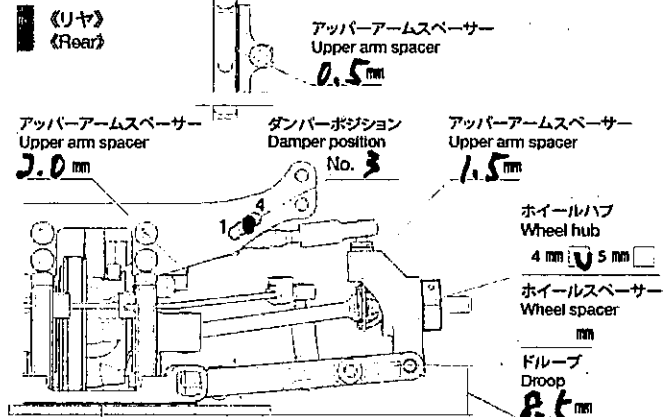
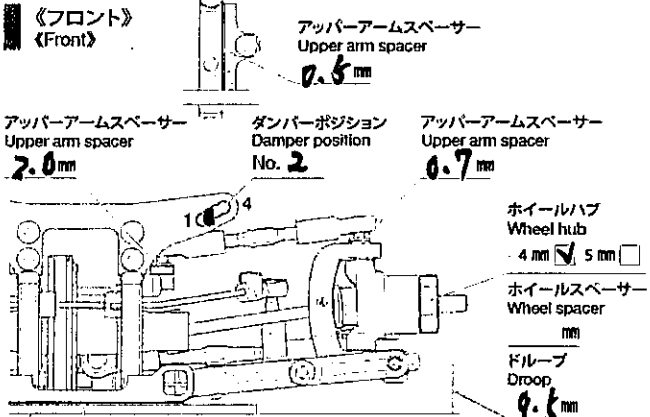

サスマウントスパーサー F Sus. mount spacer	F mm	ダンパーポジション Damper position	<input checked="" type="checkbox"/>
R mm			
Fサスマウント F sus. mount		ダンパーオフセット Damper offset	
Front シャフト ポジション Shaft position			
Rear 1 po. / Sep.		ダンパーステー Damper stay 0.0 mm	
シャフト ポジション Shaft position		サスアーム Sus. arm 0 mm	
キャンバー角 Camber angle 4 °		ダンパータイプ Damper type SSBB	
キヤスター角 Caster angle		オイルシール Oil seal	
キャンバー角 Camber angle 3.0 °		ピストン 1.1 x 3 hole(s)	
車高 Ground clearance 5.0 mm		オイル # 400	
スタビライザー Stabilizer φ 1.2		スプリング Spring 7-リ-ン	
フロントドライブ Front drive 270-1L		ストローク長 Stroke length mm	
デフオイル Differential oil # 1 g		エア抜き用穴 Air hole 7.3 mm	

サスマウントスパーサー F Sus. mount spacer	F mm	ダンパーポジション Damper position	<input checked="" type="checkbox"/>
R mm			
Rサスマウント R sus. mount		ダンパーオフセット Damper offset	
Front シャフト ポジション Shaft position			
Rear 1 po. / Sep.		ダンパーステー Damper stay 0 mm	
シャフト ポジション Shaft position		サスアーム Sus. arm 0 mm	
キャンバー角 Camber angle 3.0 °		ダンパータイプ Damper type SSBB	
キヤスター角 Caster angle		オイルシール Oil seal	
キャンバー角 Camber angle 3.0 °		ピストン 1.1 x 3 hole(s)	
車高 Ground clearance 5.5 mm		オイル # 400	
スタビライザー Stabilizer φ 1.1		スプリング Spring 7-リ-ン	
リアドライブ Rear drive ギア7-7		ストローク長 Stroke length mm	
デフオイル Differential oil # 300 1.4 g		エア抜き用穴 Air hole 7.3 mm	

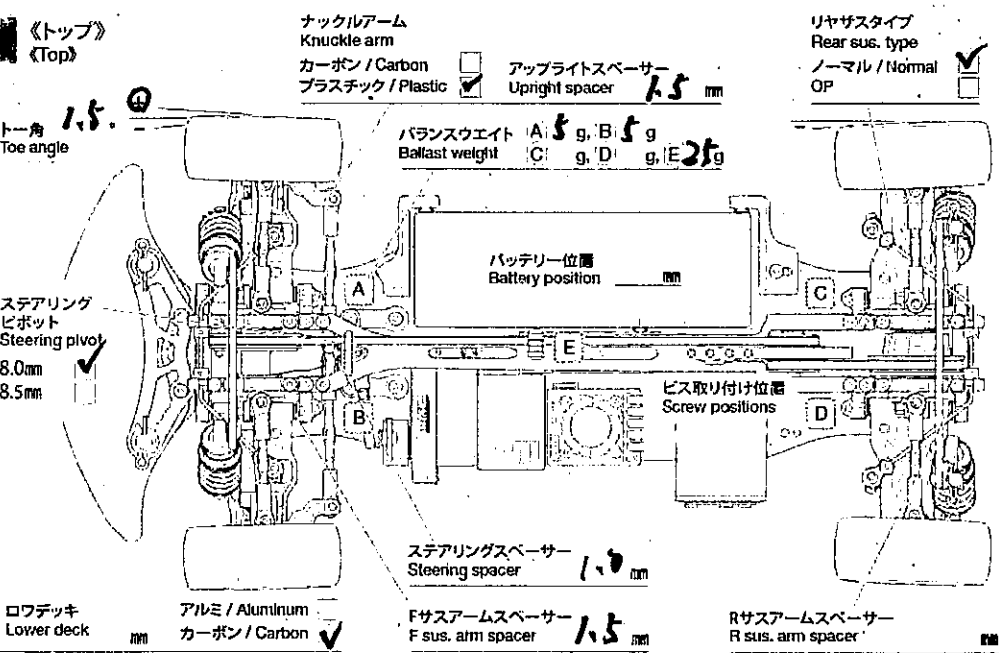

モーター Motor	10.5T	
スパーギヤ Spur gear	116	T
ピニオンギヤ Pinion gear	30	T
バッテリー Battery	2200	
ボディ Body	9TR	g
ボディマウント穴位置 Body mount hole position	F	
	R	
ウイング Wing	6-リ-ン	mm
タイヤ Tire	37x14	
ホイール Wheel	5本スポーク	
インナー Tire insert	37x14	
ベストラップ Best lap	ビヨウ	

メモ
Notes