

SETTING SHEET Ver 1.00

TFR 420X

TAMIYA RACING FACTORY

氏名 Name 南川 碧海 (スマイロ) 日付 Date 7/13
 コース track 掛川 東本 コースコンディション track condition 良
 気温 Air temp. 26 ° 湿度 Humidity 83 % 路面温度 Track temp. °

《フロント》 《Front》

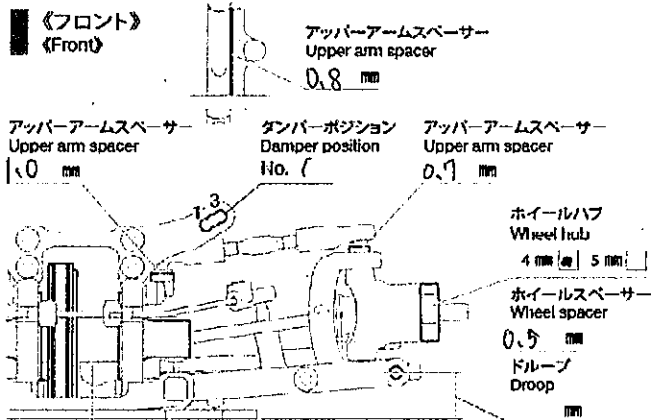

K1 Position Position 高い/High 低い/Low
 Damper position Damper position

Fサスマウント F sus. mount

フロント Front

XIB A E

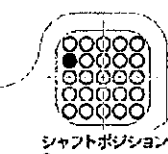

シャフトポジション Shaft position

リア Rear

XIB A E

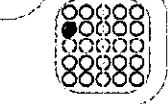

キャスター角 Caster angle

4.0 °

キャンバー角 Camber angle

3 °

高さ Ground clearance

5.3 mm

スタビライザー Stabilizer

なし

フロントドライブ Front drive

キアテフ

デフオイル Differential oil

#3001 g

ダンパーポジション Damper position

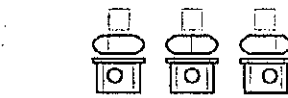

ダンパーオフセット Damper offset

ダンパーステー Damper stay mm
 ササアーム Sus. arm 1.0 mm

ダンパータイプ Damper type

SSBB

オイルシール Oil seal

Xリン7

ピストン Piston

6 穴 hole(s)

オイル Oil

400

スプリング Spring

糸巻

ストローク長 Stroke length

8.5 mm

エア抜き穴 Air hole

1.0 mm

《リア》 《Rear》

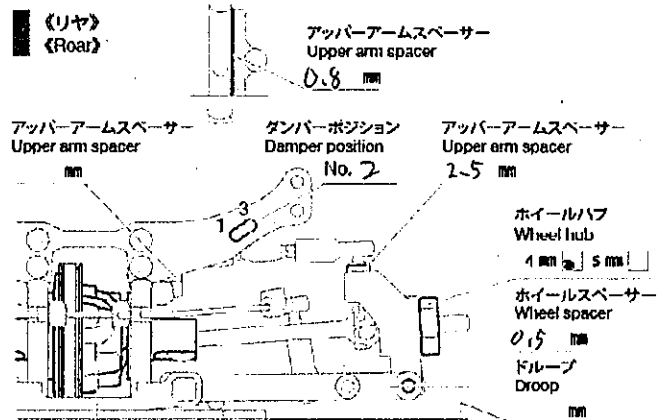

K1 Position Position 高い/High 低い/Low
 Damper position Damper position

Rサスマウント R sus. mount

フロント Front

XIB A E

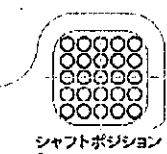

シャフトポジション Shaft position

リア Rear

XIB A E

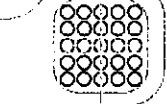

キャンバー角 Camber angle

2.5 °

高さ Ground clearance

7.4 mm

スタビライザー Stabilizer

なし

リアドライブ Rear drive

キアテフ

デフオイル Differential oil

#3001 g

ダンパーポジション Damper position

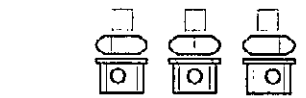

ダンパーオフセット Damper offset

ダンパーステー Damper stay mm
 ササアーム Sus. arm 0.5 mm

ダンパータイプ Damper type

SSBB

オイルシール Oil seal

Xリン7

ピストン Piston

6 穴 hole(s)

オイル Oil

400

スプリング Spring

糸巻

ストローク長 Stroke length

8.5 mm

エア抜き穴 Air hole

1.0 mm

ハイレーキ

《トップ》 《Top》

トー角 Toe angle

1.0 °

ナックルアーム Knuckle arm
 カーボン / Carbon
 プラスチック / Plastic

アップライトスペーサー Upright spacer
 mm

リアサスタイプ Rear sus. type
 ノーマル / Normal
 OP

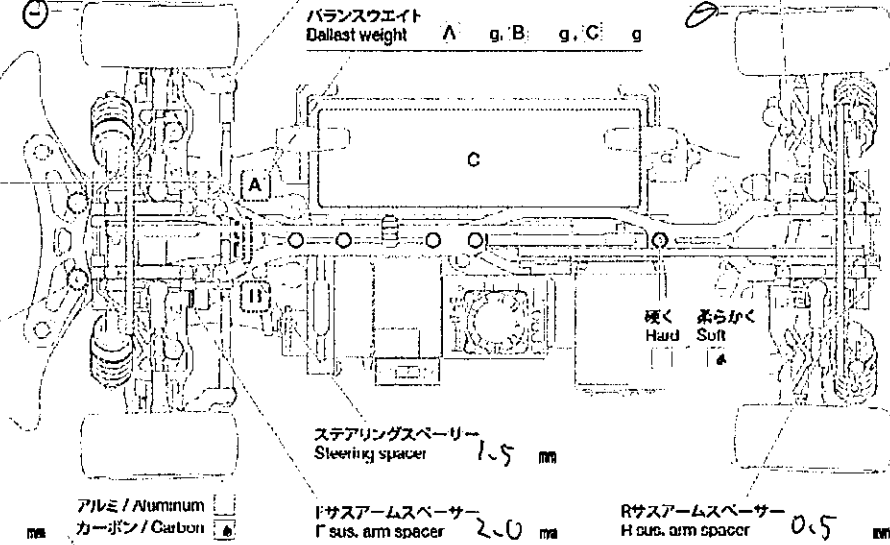

メモ Notes

訳があって ARTA MUGEN を使いました

決して浮気ではありません!!

モーター Motor

15.5 T

スパーギヤ Spur gear

116 T

ピニオンギヤ Pinion gear

30 I

バッテリー Battery

Life

ボディ Body

ARTA NSX-GT 2013 g

ボディマウント穴位置 Body mount hole position

F8号

ウィング Wing

R スルト II

タイヤ Tire

7J7R

ホイール Wheel

5本スルト 4R

インナー Tire insert

スルトジ

ベストラップ Best lap

20.32