

# M07 CHASSIS

1/10 SCALE RADIO CONTROL FWD HIGH PERFORMANCE RACING CAR

セッティングシート  
Ver 1.01  
SETTING SHEET

氏名 木和面 晴貴 日付 8/27 気温            湿度            路面温度             
Name Date Air temp. Humidity Track temp.  
コース 長野 アイティ 特設 コースコンディション 良 ベストラップ             
Track Track condition Best lap

《フロント》

ダンパーポジション Damper position



アッパーアームスペーサー Upper arm spacer 0.2 mm 0 mm

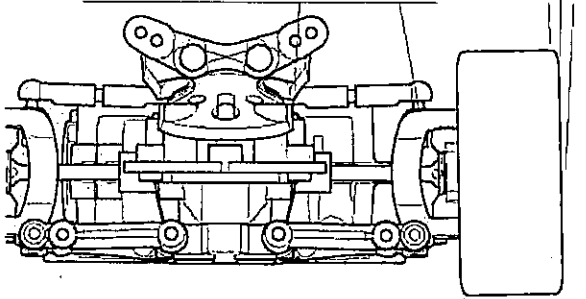

アップライト Front upright カーボン強化  
Normal OP  
キャンバー角 Camber angle 2 °  
車高 Ground clearance 6.5 mm  
リバウンドストローク Rebound stroke 3 mm  
フロントドライブ Front drive ギヤ 50万番  
ドライブシャフト Drive shaft アゲル カルダン  
ホイールハブ + スペーサー Wheel hub + spacer 5 mm

スタビライザー Stabilizer 無し

ダンパータイプ Damper type TRF ビックボア



ピストン Piston 0 個 (piece(s))  
3 穴 (hole(s))  
オイル Oil 400  
スプリング Spring 蛍光赤 #  
リテーナー Retainer プラ

《リア》

ダンパーポジション Damper position



アッパーアームスペーサー Upper arm spacer 0 mm 0 mm

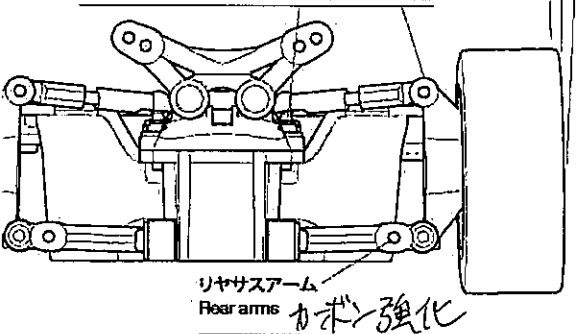

アップライト Rear upright カーボン強化  
Normal OP  
キャンバー角 Camber angle 2 °  
車高 Ground clearance 7.5 mm  
リバウンドストローク Rebound stroke 3 mm  
リアアクスルスペーサー Rear axle spacer  
Inside            mm  
Outside            mm  
ホイールハブ + スペーサー Wheel hub + spacer 5 mm

スタビライザー Stabilizer ソフト

ダンパータイプ Damper type TRF ビックボア



ピストン Piston 0 個 (piece(s))  
3 穴 (hole(s))  
オイル Oil 400  
スプリング Spring 蛍光黄  
リテーナー Retainer プラ

フロントトー角 Toe angle (front) 1 °  
アップライトスペーサー Upright spacer 1 mm  
ステアリングスペーサー Steering spacer 1.5 mm

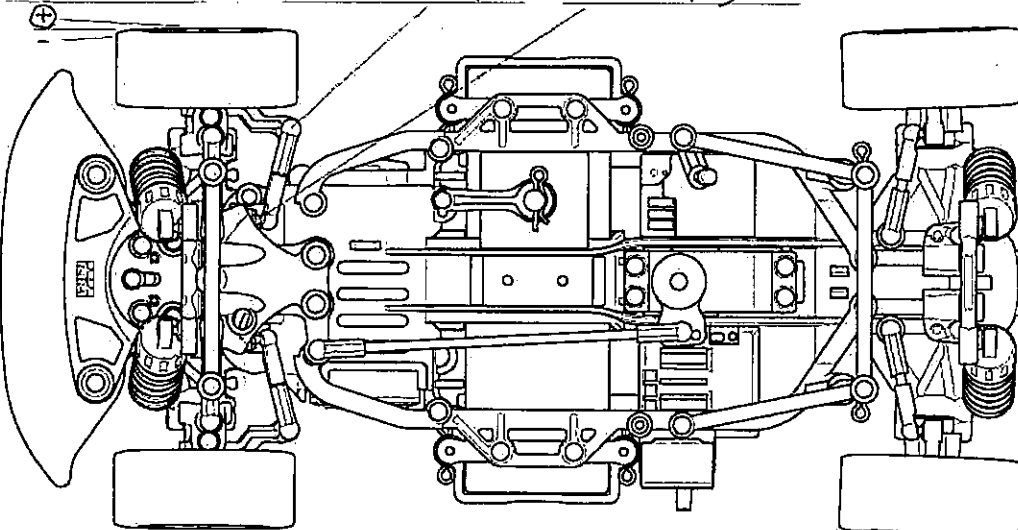

リアサスマウント Rear suspension mounts Normal OP

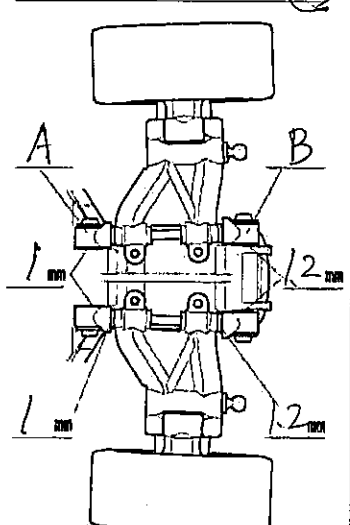

ホイールベース Wheelbase L  
ボディ Body ヤリス 重  
モーター Motor 15.5 T  
ピニオンギヤ Pinion gear 20 T  
バッテリー Battery LF2200 1 g  
タイヤ Tire F7リゾロ R7リゾロ  
ホイール Wheel F7ソフト R7ソフト  
インナー Inner sponge Fハード Rハード