

TT-02 CHASSIS SHAFT DRIVEN 4WD

SETTING SHEET
セッティングシート Ver 1.00

氏名 前田 智 光 軍
Name

日付 10/16
Date

気温 ?
Air temp.

湿度 ?
Humidity

コース カーテンふ豆真特設
Track

コースコンディション 良
Track condition

路面温度 ?
Track temp.

《ホイールベース》
Wheelbase スタンダード: 257mm Standard (257mm) ショートタイプ: 251mm Short (251mm)

《車高》
Ground clearance FR スタンダード Standard RR ハイ・ポジションタイプ High

《車幅》
Tread スタンダード Standard ワイドトレッドタイプ Wide

《フロント》
《Front》 ダンパーポジション Damper position OP キャンバー角 Camber angle 1°

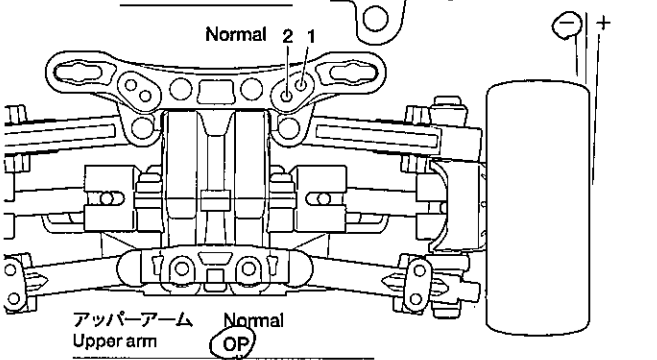

《リヤ》
《Rear》 ダンパーポジション Damper position OP キャンバー角 Camber angle 1°

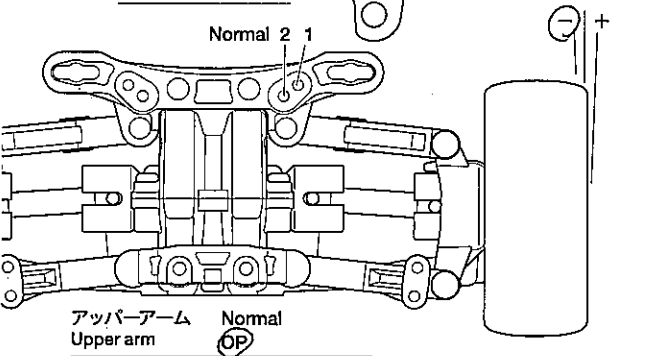

フロントト一角
Toe angle (front) 1°

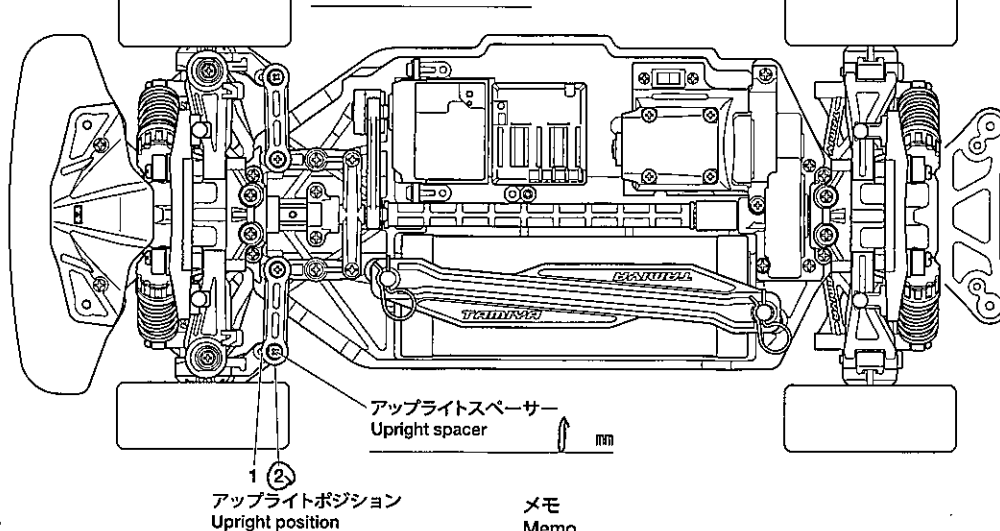

車高 5.5 ~~5.6~~
Ground clearance mm

フロントドライブ
Front drive
ギヤデフ Gear diff. ボールデフ Ball diff.
ワンウェイ One-way デフロック Diff. lock

ギヤデフオイル
Differential gear oil 10 番 #

ドライブシャフト
Drive shafts Normal OP

リバウンドストローク
Rebound stroke 3.5 mm

メモ
Memo

車高 6.0
Ground clearance mm

リヤドライブ
Rear drive

ギヤデフ Gear diff. ボールデフ Ball diff.

ギヤデフオイル
Differential gear oil 番 #

ドライブシャフト
Drive shafts Normal OP

リヤアップライト
Rear uprights Normal OP 2.5°

リバウンドストローク
Rebound stroke 4 mm

メモ
Memo

ホイールハブ + スパース
Wheel hub + spacer 6 mm

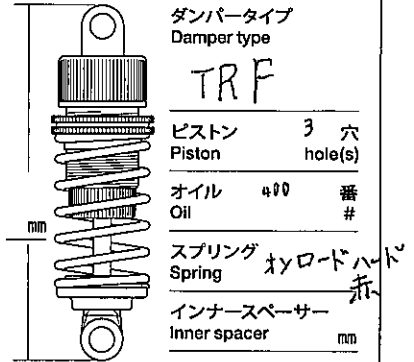

ホイールハブ + スパース
Wheel hub + spacer 6 mm

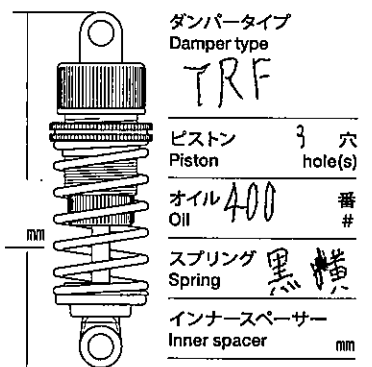

モーター ライトチェーン
Motor

スパーギヤ 70 T
Spur gear
ピニオンギヤ 22 T
Pinion gear

バッテリー 7.2V レシニングバック
Battery

ボディ SC
Body

ウイング レシニング ウィング セット B
Wing
ウィング A

タイヤ ファイバーモールド ハード
Tires

ホイール メッシュ オフセット +2 mm
Wheels
Offset

インナー スポーツ
Tire inserts

ベストラップ
Best lap