

TT-02 TYPE-SR

SHAFT DRIVEN 4WD

SETTING SHEET
セッティングシート

Ver 1.00

氏名 村瀬 敦哉
Name

日付 7月17日
Date

気温 30°C
Air temp.

湿度 午前 シメツレ
午後 ふつ
Humidity

コース 夕ミヤ掛川サーキット
Track

コースコンディション 良
Track condition

路面温度 午前 シメツレ
午後 ふつ
Track temp.

《フロント》
《Front》

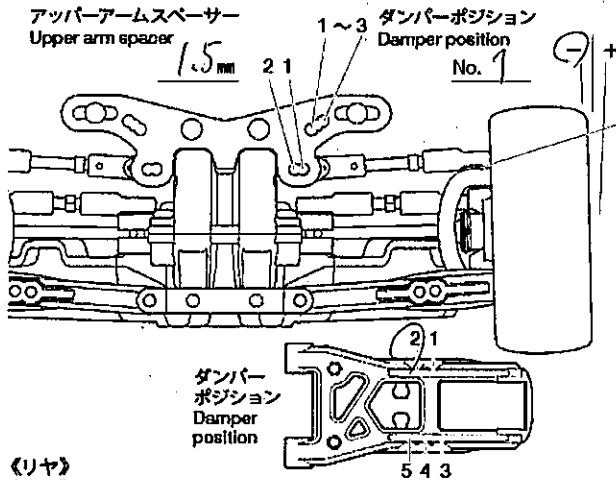

ハブキャリア Hub carrier	4	°
キャンバー角 Camber angle	-0.5	°
アッパーアームスペーサー Upper arm spacer	0.5	mm
車高 Ground clearance	4.5	mm
リバウンドストローク Rebound stroke	—	mm
フロントドライブ Front drive	オイル	
ギヤデフオイル Differential gear oil	#1005	g
スタビライザー Stabilizer	無	φ
メモ Memo	LTステアリング仕様	

ホイールハブ + スペーサー Wheel hub + spacer	4+0.5	mm
ダンパータイプ Damper type	TRF	
ピストン Piston	3	穴 hole(s)
オイル Oil	#400	
スプリング Spring	ワック ハード 1E2	
インナースペーサー Inner spacer	—	mm

《リア》
《Rear》

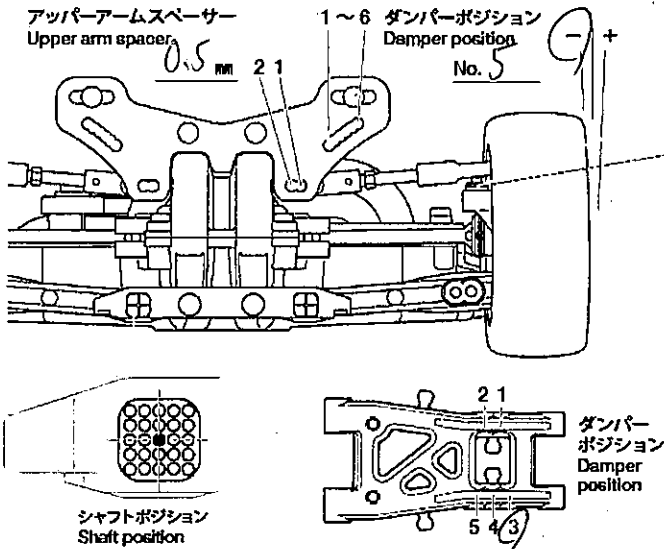

リアアップライトタイプ Rear upright	416 / 418	
キャンバー角 Camber angle	—	°
アッパーアームスペーサー Upper arm spacer	1	mm
車高 Ground clearance	5	mm
リバウンドストローク Rebound stroke	—	mm
リアドライブ Rear drive	オイル	
ギヤデフオイル Differential gear oil	#3000	g
スタビライザー Stabilizer	無	φ
メモ Memo	前後ともアルミアッパーアームマウント使用	

ホイールハブ + スペーサー Wheel hub + spacer	4+0.5	mm
ダンパータイプ Damper type	TRF	
ピストン Piston	3	穴 hole(s)
オイル Oil	#400	
スプリング Spring	ワック ハード 1E2	
インナースペーサー Inner spacer	—	mm

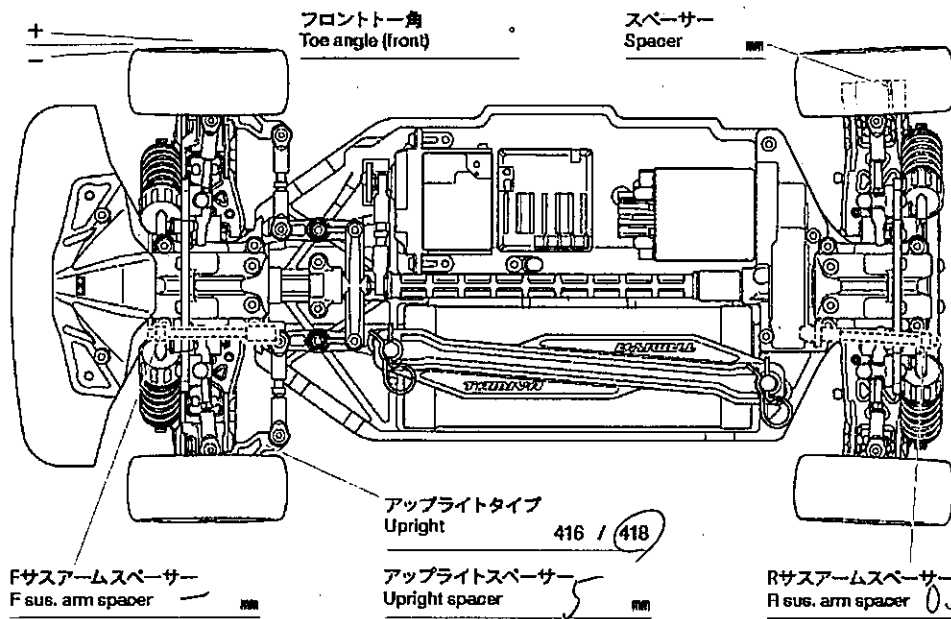

モーター Motor	ライトチェーン
スパークギヤ Spur gear	70 T
ピニオンギヤ Pinion gear	22 T
バッテリー Battery	1600SP
ボディ Body	MOTUL AUTECH GTR 1-g
ウイング Wing	a
タイヤ Tire	夕ミヤラジアル
ホイール Wheel	オフセット
インナー Tire insert	スホンシ
ベストラップ Best lap	良い方