

TT-02 CHASSIS SHAFT DRIVEN 4WD

SETTING SHEET
セッティングシート Ver 1.00

氏名 Name 長谷青波 日付 Date 11月28日 気温 Air temp. 寒い 湿度 Humidity

コース Track グリーンランド コースコンディション Track condition すべりやすい 路面温度 Track temp.

《ホイールベース》 Wheelbase スタンダード: 257mm Standard (257mm) ショートタイプ: 251mm Short (251mm)

《車高》 Ground clearance スタンダード Standard ハイ・ポジションタイプ High

《車幅》 Tread スタンダード Standard ワイドトレッドタイプ Wide

《フロント》ダンパーポジション (Front) Damper position Normal 2 1 キャンバー角 (Camber angle) 0

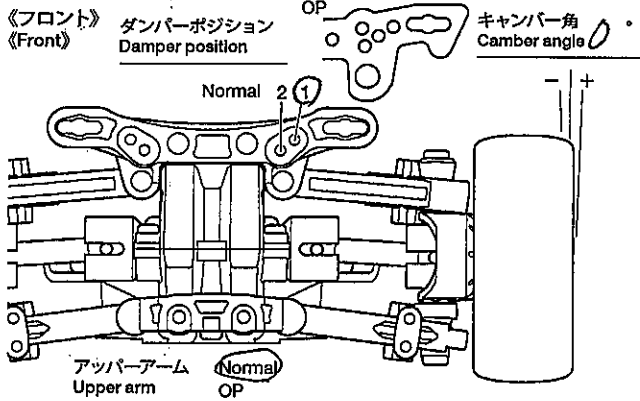

《リア》ダンパーポジション (Rear) Damper position Normal 2 1 キャンバー角 (Camber angle) 0

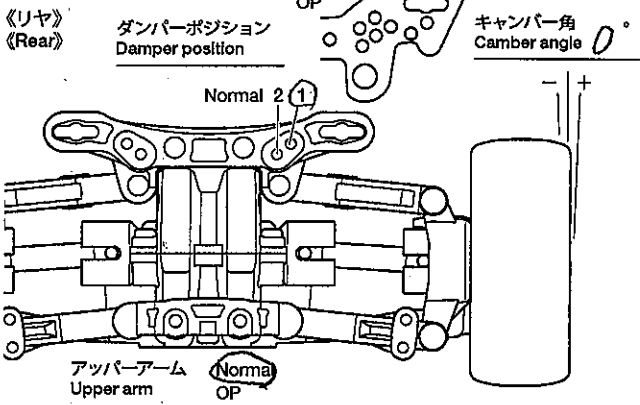

車高 Ground clearance 6.5 mm

フロントドライブ Front drive ギヤデフ Gear diff. ボールデフ Ball diff. ワンウェイ One-way デフロック Diff. lock

ギヤデフオイル Differential gear oil アンチ 番 # Normal (OP) ドライブシャフト Drive shafts

リバウンドストローク Rebound stroke 1 mm

メモ Memo

車高 Ground clearance 7 mm

リアドライブ Rear drive ギヤデフ Gear diff. ボールデフ Ball diff.

ギヤデフオイル Differential gear oil 400 番 # Normal (OP) ドライブシャフト Drive shafts

リアアップライト Rear uprights Normal (OP) 3.0

リバウンドストローク Rebound stroke 1 mm

メモ Memo

ホイールハブ + スペーサー Wheel hub + spacer 5 mm

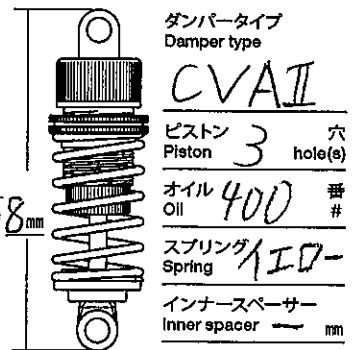

ホイールハブ + スペーサー Wheel hub + spacer 5 mm

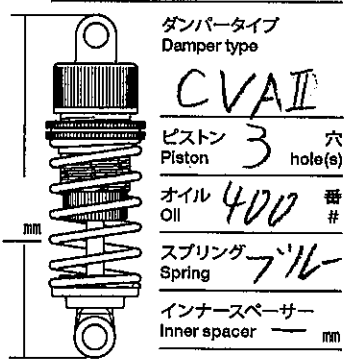

フロントトー角 (Toe angle (front)) 1

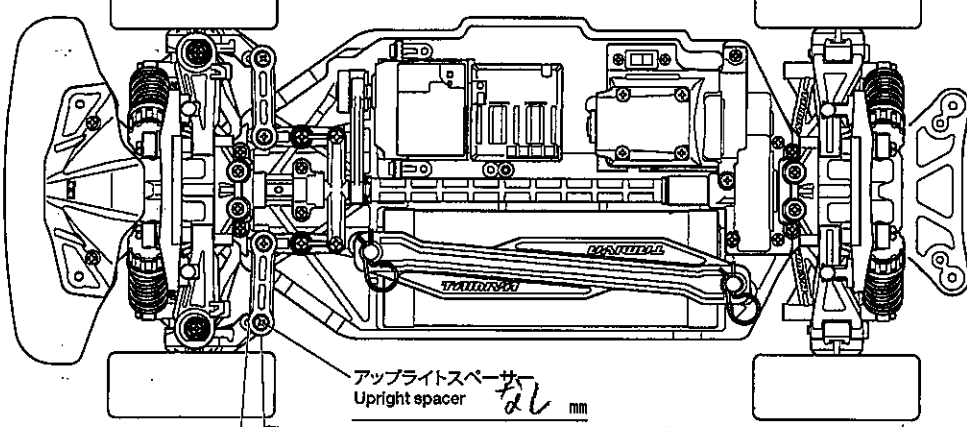

アップライトポジション Upright position

メモ Memo スタートできんかった。

モーター Motor ライトチェーン

スパークギヤ Pinion gear 70 T 22 T

バッテリー Battery 1600SP

ボディ Body マツダ3

ウイング Wing なし

タイヤ Tires ラジアルタイヤ

ホイール Wheels スポーク オフセット Offset 0 mm

インナー Tire inserts 標準

ベストラップ Best lap