

ドライバー Driver 今村 崇

日付 Date 10/14
コース Track T11-ラント
コースコンディション Track condition

《フロント》
《Front》

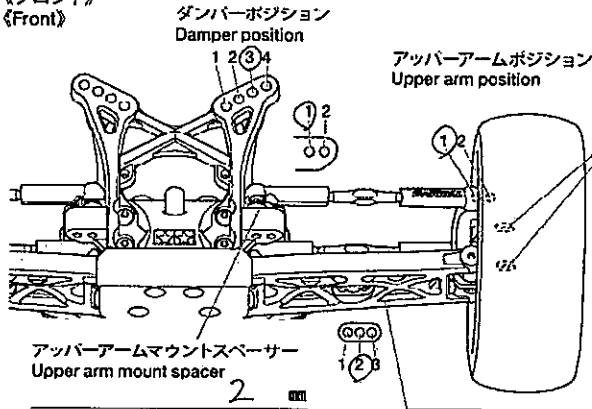

トレーリングアクスル Trailing axle	F	R	+1.0	0
アップライトスペーサー Upright spacer	High	Middle	Low	
キャンバー角 Camber angle	1°			
トー角 Toe angle	0°			
キャストブロック Caster block	25° 30°			
車高 Ground clearance	18 mm			

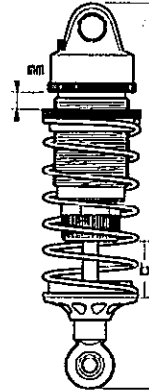

ダンパータイプ Damper type	ノーマル Normal	ビックボア Big bore
ダンパー長 Damper length	a 80 mm	b mm
ピストン Piston	3	穴 hole(s) 六
インナースペーサー Inner spacer	mm	
オイル Oil	30	番 #
スプリング Spring	ホワイト	

《リヤ》
《Rear》

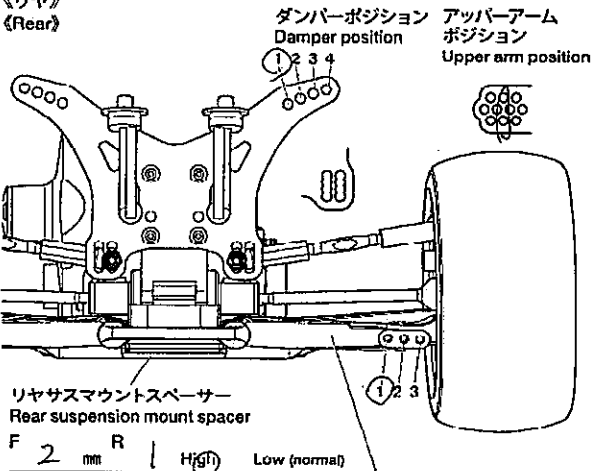

リヤアップライト Rear upright	0.5°
キャンバー角 Camber angle	1°
リヤトレッド Rear tread	mm
車高 Ground clearance	15 mm
アッパーアーム ポジション Upper arm position	
アッパーアーム マウントスペーサー Upper arm mount spacer	3 mm

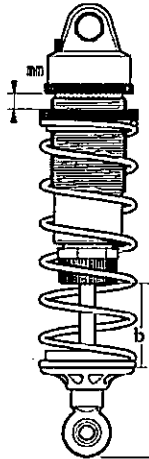

ダンパータイプ Damper type	ノーマル Normal	ビックボア Big bore
ダンパー長 Damper length	a mm	b mm
ピストン Piston		穴 hole(s) 六
インナースペーサー Inner spacer	mm	
オイル Oil	350	番 #
スプリング Spring		

《フロントタイヤ》
《Front Tires》

タイプ Type	コンパウンド Compound	C	インナー Tire insert	ホイール Wheel	エアホール Air holes
-------------	--------------------	---	---------------------	---------------	--------------------

《リヤタイヤ》
《Rear Tires》

タイプ Type	コンパウンド Compound	C	インナー Tire insert	ホイール Wheel	エアホール Air holes
-------------	--------------------	---	---------------------	---------------	--------------------

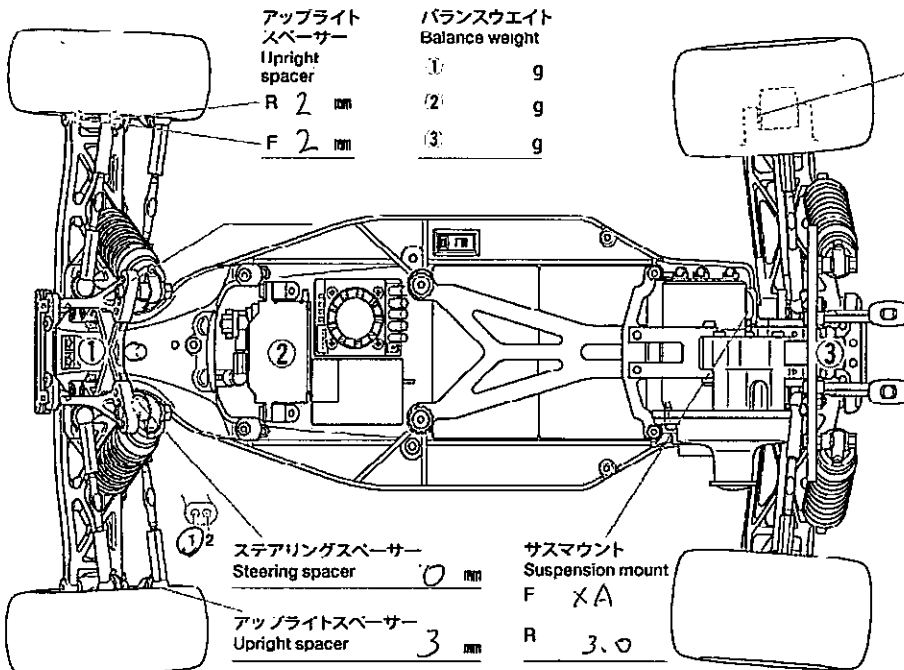

リヤアップライトスペーサー
Rear upright spacer F / mm R mm

サーボ Servo	サン7
ESC ESC set	01 03 1 1 1
モーター Motor	16.5 進角 Timing
スパークギヤ Spur gear	79 T
ピニオンギヤ Pinion gear	22 T
バッテリー Battery	
ボディ Body	
ウィング Wing	4° 6° 8°
全備重量 Weight	g
コメント Comments	