

# TAMIYA 2 BELT DRIVEN 4WD CHASSIS

Ver 1.00  
SETTING SHEET  
セッティングシート

氏名 Name 堀田 幹太

日付 Date 2010.8.21

気温 Air temp.

湿度 Humidity

コース Track 三井グリーンランド

コースコンディション Track condition 超スリッパ

路面温度 Track temp.

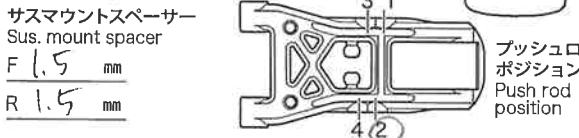
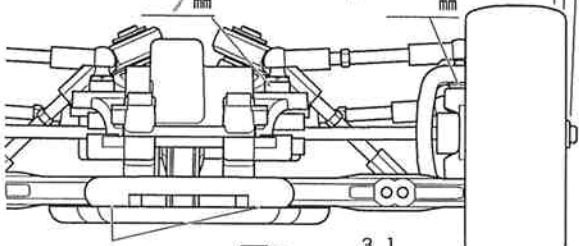

ハブキャリア Hub carrier 4

キャンバー角 Camber angle -1.5

車高 Ground clearance 7 mm

リバウンドストローク Rebound stroke 3 mm

フロントドライブ Front drive F7

スタビライザー Stabilizer tjs M H

ホイールハブ + スペーサー Wheel hub + Spacer 5 mm



ダンパー Damper C.V.A. TRF(OP)

フォーム Foam 04.5g 1 個 Piece(s)

ピストン Piston 3 穴 hole(s)

オイル Oil 300 番 #

スプリング Spring ジャー110

ダンパーリテーナー Damper retainer

標準 normal 1mmダウン 1mm down (OP)

プッシュロッド Push rod

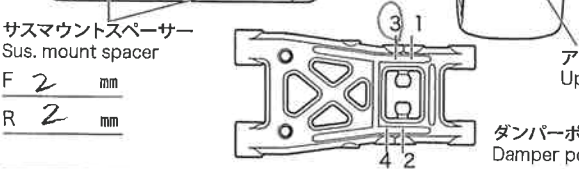
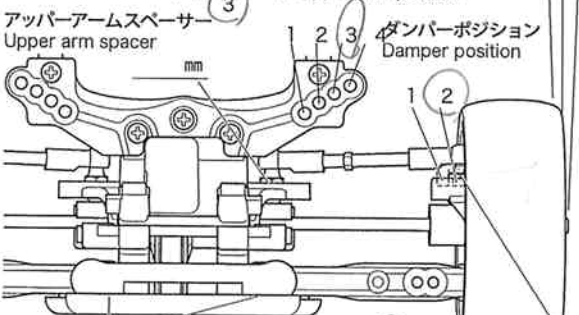
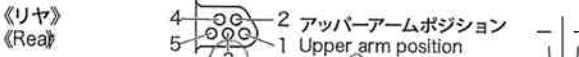
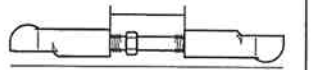

リアアップライト Rear uprights 0

キャンバー角 Camber angle 1.5

車高 Ground clearance 7 mm

リバウンドストローク Rebound stroke 4 mm

スタビライザー Stabilizer tjs M H

ホイールハブ + スペーサー Wheel hub + Spacer 5 mm

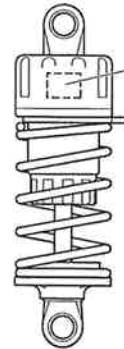

ダンパー Damper C.V.A. TRF(OP)

フォーム Foam 04.5g 1 個 Piece(s)

ピストン Piston 3 穴 hole(s)

オイル Oil 300 番 #

スプリング Spring ジャー110

ダンパーリテーナー Damper retainer

標準 normal 1mmダウン 1mm down (OP)

メモ Memo

フロントトー角 Toe angle (front)

Fサスマウント F sus. mount IB Front 1A Rear

Rサスマウント R sus. mount IXB Front 1F Rear

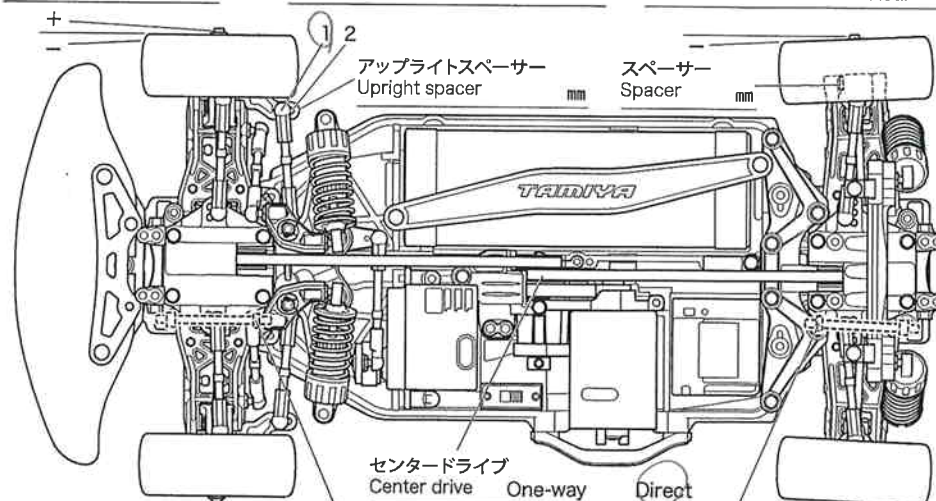

モーター Motor 18T

スパークギヤ Spur gear 70T  
ピニオンギヤ Pinion gear 22T

バッテリー Battery LF

ボディ Body Rx-7

ウイング Wing 1-210

タイヤ Tire ラジアル

ホイール Wheel オフセット Off-set 0 mm

インナー Tire insert 1-210

ベストラップ Best lap

ロワデッキ Lower deck

Fサスマウントスペーサー F sus. arm spacer

Rサスマウントスペーサー R sus. arm spacer