

TA05-IFS

2 BELT DRIVEN 4WD

SETTING SHEET

セッティングシート ver.1.01

氏名 Name 高橋 雄志 日付 Date 2010/8/22 気温 Air temp. 湿度 Humidity

コース Track 7"グリーンランド コースコンディション Track condition 路面温度 Track temp.

《フロント》
(Front)

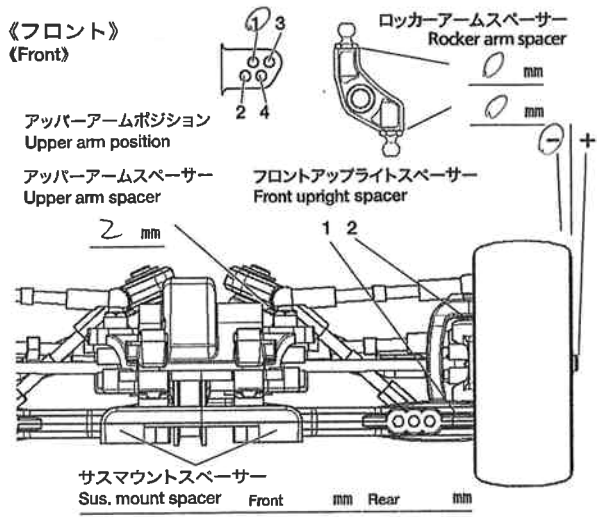

ハブキャリア Hub Carrier	5	°
キャンバー角 Camber angle	1.5	°
車高 Ground clearance	4.5	mm
リバウンドストローク Rebound stroke	4	mm
スタビライザー Stabilizer	17t	
ホイールハブ+スペーサー Wheel hub + spacer		mm
プッシュロッドポジション Push rod position		

ダンパー Damper	C.V.A.	TRF(OP)
フォーム Form	1	個 Piece(s)
ダンパースペーサー Damper spacer		mm
ピストン Piston	3	穴 hole(s)
オイル Oil	400	番 #
スプリング Spring	17t	

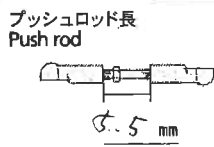

《リア》
(Rear)

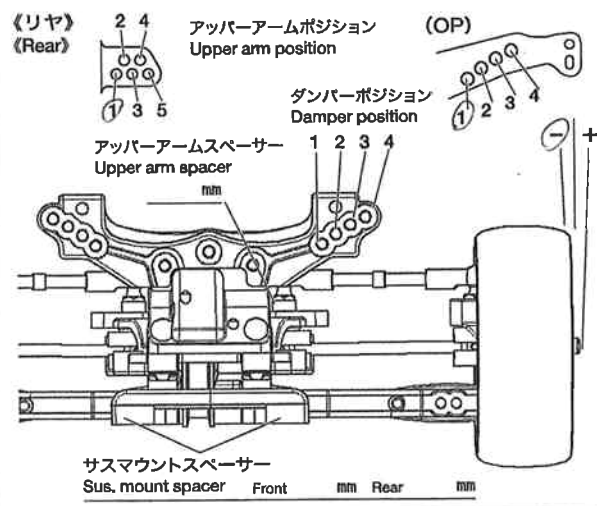

リアアップライト Rear uprights	1	°
キャンバー角 Camber angle	1.5	°
車高 Ground clearance	5	mm
リバウンドストローク Rebound stroke	4.5	mm
スタビライザー Stabilizer	17t	
ホイールハブ+スペーサー Wheel hub + spacer	5	mm
ダンパーポジション Damper position		

ダンパー Damper	C.V.A.	TRF(OP)
フォーム Form	1	個 Piece(s)
ダンパースペーサー Damper spacer		mm
ピストン Piston	43	穴 hole(s)
オイル Oil	300	番 #
スプリング Spring	17t	

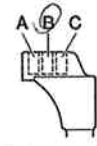

フロントトー角 0.5° Fサスマウント Front 1A Rear 1A Rサスマウント Front 1A Rear 1D

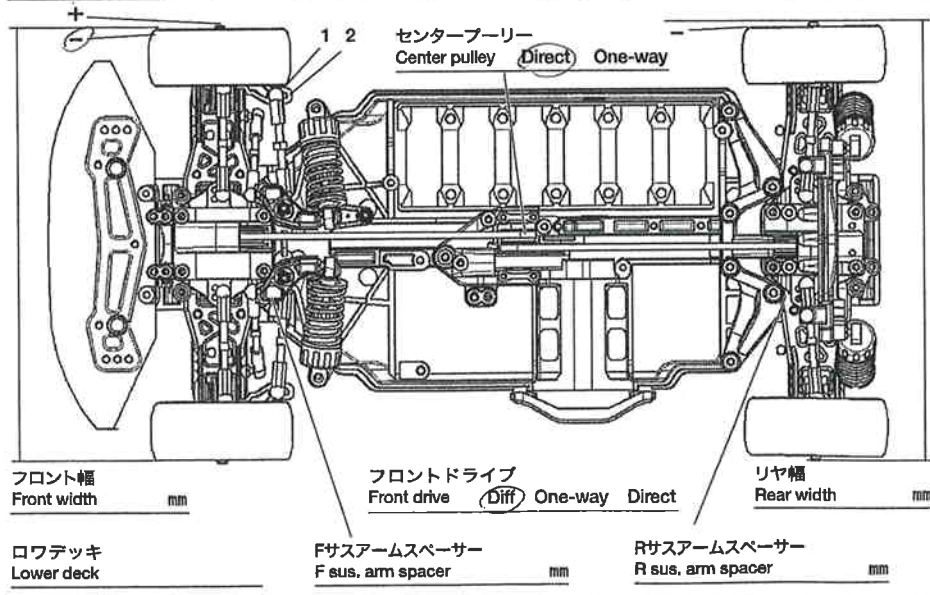

モーター ブラシレス12V
Motor

スパーギヤ ビニオンギヤ
Spur gear Pinion gear

バッテリー LiFe
Battery

ボディ カライヤ
Body

ウイング 軽量
Wing

タイヤ B3
Tire

ホイール スポーク
Wheel

インナー スポンジ
Tire insert

ベストラップ
Best lap

メモ
Memo