

S-16 GFB

TAOS-IFS

2 BELT DRIVEN 4WD

SETTING SHEET

セッティングシート ver.1.01

氏名 Name 渡辺 日付 Date 22.8.15 気温 Air temp. HOT! 湿度 Humidity

コース Track 7区城 コースコンディション Track condition アスファルト 粗め 路面温度 Track temp.

《フロント》
《Front》

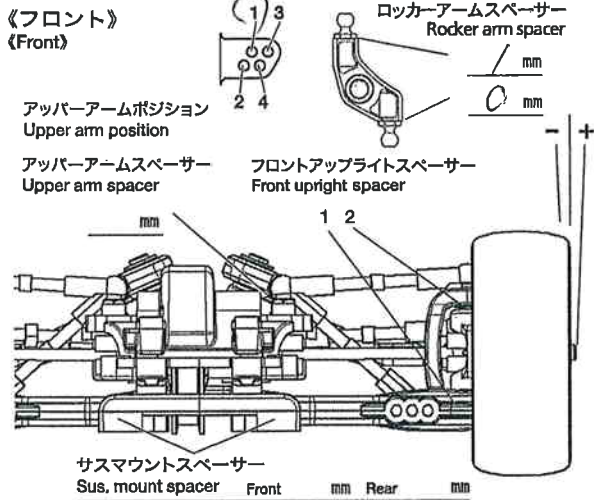

ハブキャリヤ Hub Carrier	4	°
キャンバー角 Camber angle	2	°
車高 Ground clearance	6	mm
リバウンドストローク Rebound stroke	2	mm
スタビライザー Stabilizer	なし	
ホイールハブ+スペーサー Wheel hub + spacer	7	mm
プッシュロッドポジション Push rod position		

ダンパー Damper	C.V.A. TRF(OP)	
フォーム Form	0.5T	個 Piece(s)
ダンパースペーサー Damper spacer		mm
ピストン Piston	2	穴 hole(s)
オイル Oil	400	番 #
スプリング Spring	金	

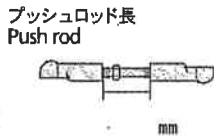

《リヤ》
《Rear》

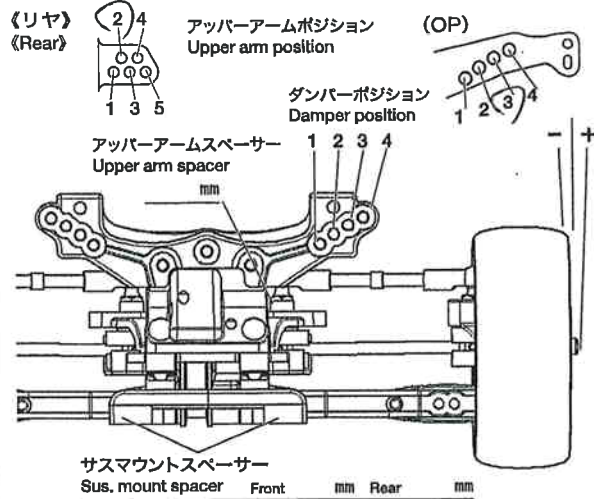

リヤアップライト Rear uprights	2.5	°
キャンバー角 Camber angle	2	°
車高 Ground clearance	6	mm
リバウンドストローク Rebound stroke	2	mm
スタビライザー Stabilizer	なし	
ホイールハブ+スペーサー Wheel hub + spacer	1	mm
ダンパーポジション Damper position		

ダンパー Damper	C.V.A. TRF(OP)	
フォーム Form	0.5T	個 Piece(s)
ダンパースペーサー Damper spacer		mm
ピストン Piston	2	穴 hole(s)
オイル Oil	400	番 #
スプリング Spring	黄	

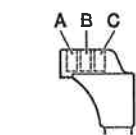

フロントトー角
Toe angle (front) 1 °

Fサスマウント
F sus. mount Front 1C Rear 1C

Rサスマウント
R sus. mount Front 1xB Rear 1D

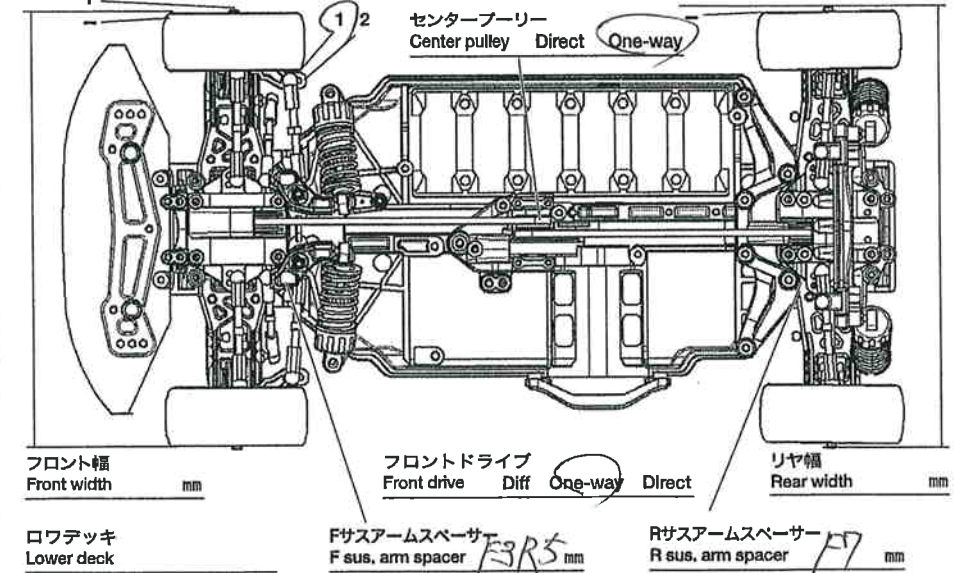

モーター Motor	LT
スパークギヤ Spur gear	70 T
ピニオンギヤ Pinion gear	22 T
バッテリー Battery	3700
ボディ Body	NSX 2005
ウイング Wing	CP 1.17
タイヤ Tire	B3
ホイール Wheel	5本スポーク
インナー Tire insert	M
ベストラップ Best lap	
メモ Memo	