

TB EVOLUTION 5

Ver 1.00
SETTING SHEET
セッティングシート

氏名
Name 加藤 記生

日付
Date 2010. 7. 31

気温
Air temp.

湿度
Humidity

コース
Track アミヤグランプリ 北海道大会

コースコンディション
Track condition

路面温度
Track temp.

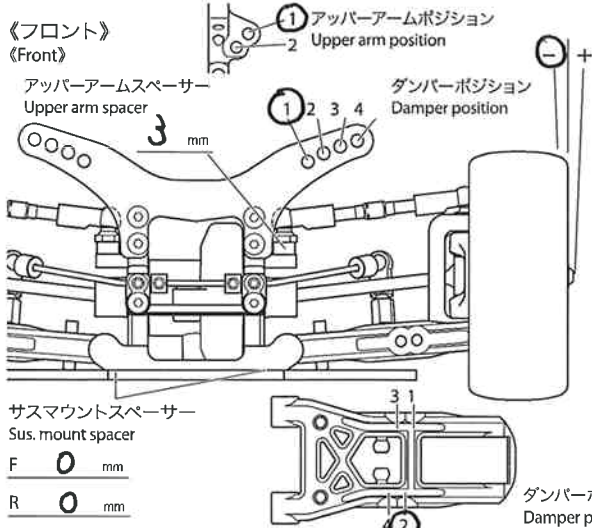

フロントアクスル(ハブキャリア) Front axle	24
キャンバー角 Camber angle	1.5°
車高 Ground clearance	5.5 mm
リバウンドストローク Rebound stroke	3 mm
フロントドライブ Front drive	One-way Direct
スタビライザー Stabilizer	なし
ホイールスペーサー Wheel spacer	0 mm

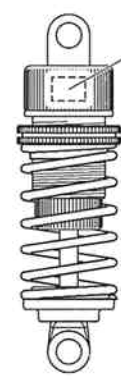

ウレタンブッシュ Urethane bushing	0 個 Piece(s)
3mmリング(黒) O-ring (black)	0 個 Piece(s)
3mmリング(透明) O-ring (transparent)	0 個 Piece(s)
ピストン Piston	3 穴 hole(s)
オイル Oil	300 番 #
スプリング Spring	ブルー

メモ
Memo アッパーアーム根元の
ピロ-ボールは他の方の
物を使っています(前後共)

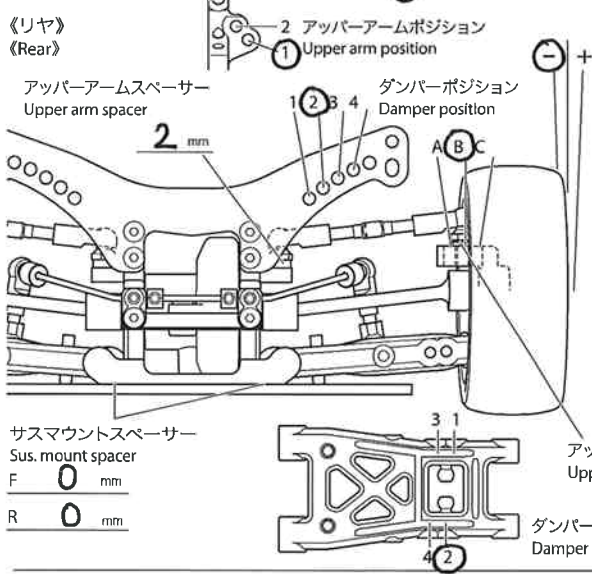

リアアクスル Rear axle	71Lミ 0°
キャンバー角 Camber angle	1.5°
車高 Ground clearance	6.0 mm
リバウンドストローク Rebound stroke	3 mm
スタビライザー Stabilizer	なし
ホイールスペーサー Wheel spacer	0 mm



ウレタンブッシュ Urethane bushing	0 個 Piece(s)
3mmリング(黒) O-ring (black)	0 個 Piece(s)
3mmリング(透明) O-ring (transparent)	0 個 Piece(s)
ピストン Piston	3 穴 hole(s)
オイル Oil	300 番 #
スプリング Spring	TA04 ゴールド

メモ
Memo サスマ-ムは TB-03 の
ノ-マルを使っています

フロントトー角
Toe angle (front) 0°

Fサスマウント
F sus. mount Front IA Rear IA

Rサスマウント
R sus. mount Front IXA Rear IC

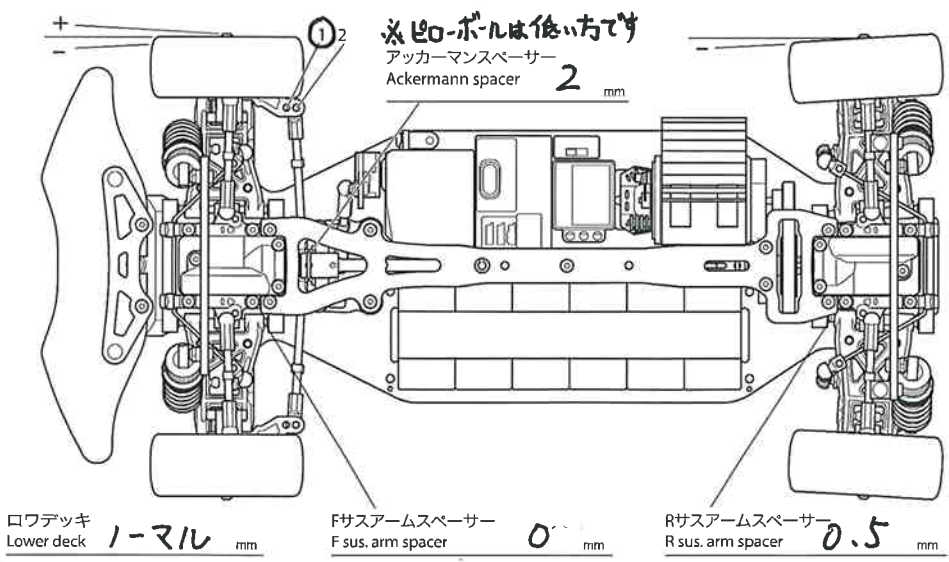

モーター
Motor TBLM-01 18T

スパーギヤ
Spur gear 96 T

ピニオンギヤ
Pinion gear 35 T

バッテリー
Battery LF 2200

ボディ
Body インプレッサ'07

ウイング
Wing キット 1-ノ-マル

タイヤ
Tire MN ラジアル

ホイール
Wheel 5本スポ-ク

インナー
Tire insert スポンジ

ベストラップ
Best lap