

TAMIYA 2 BELT DRIVEN 4WD CHASSIS

Ver 1.00
SETTING SHEET
セッティングシート

氏名 Name 斎藤 翔 日付 Date 8 / 1 気温 Air temp. 湿度 Humidity

コース Track コースコンディション Track condition 路面温度 Track temp.

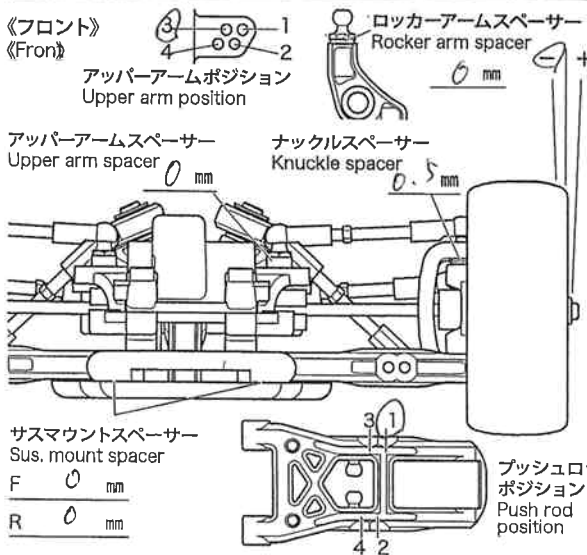

ハブキャリア Hub carrier	0
キャンバー角 Camber angle	2.0°
車高 Ground clearance	5 mm
リバウンドストローク Rebound stroke	3 mm
フロントドライブ Front drive	ワンウェイ
スタビライザー Stabilizer	S M H
ホイールハブ + スペーサー Wheel hub + Spacer	mm
OPダンパーポジション Damper position (OP)	1 2 3 4

ダンパー Damper	C.V.A.	TRF(OP)
フォーム Foam	1	個 Piece(s)
ピストン Piston	3	穴 hole(s)
オイル Oil	300	番 #
スプリング Spring	けいれいエコー	
ダンパーリテーナー Damper retainer	標準 Normal	1mmダウン 1mm down (OP)
プッシュロッド Push rod		mm

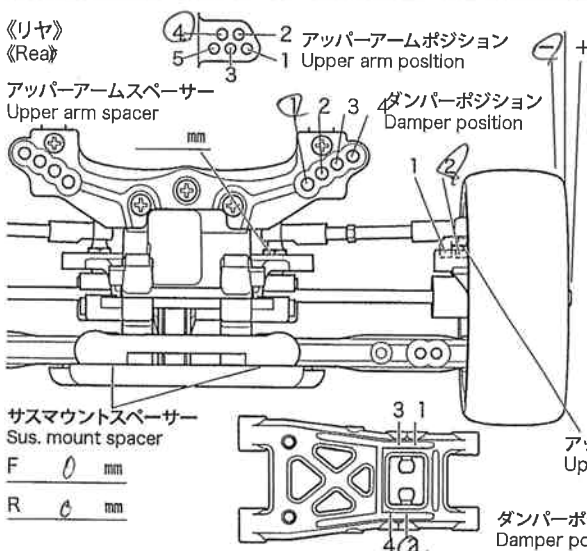

リアアップライト Rear uprights	0
キャンバー角 Camber angle	1.5°
車高 Ground clearance	5 mm
リバウンドストローク Rebound stroke	3 mm
スタビライザー Stabilizer	S M H
ホイールハブ + スペーサー Wheel hub + Spacer	0.5 mm

ダンパー Damper	C.V.A.	TRF(OP)
フォーム Foam	1	個 Piece(s)
ピストン Piston	3	穴 hole(s)
オイル Oil	300	番 #
スプリング Spring	けいれい青	
ダンパーリテーナー Damper retainer	標準 Normal	1mmダウン 1mm down (OP)

フロントトー角
Toe angle (front) Fサスマウント Front 1A Rear 1XB Rサスマウント R sus. mount Front 1C Rear 1A

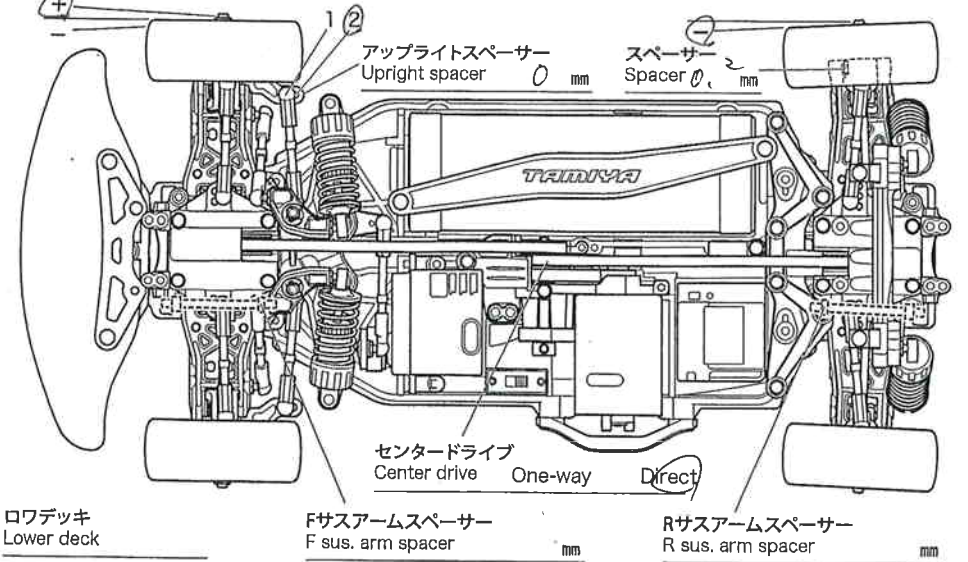

モーター Motor	ライト42-2
スパークギヤ Spur gear	70 T
ピニオンギヤ Pinion gear	20 T
バッテリー Battery	2900mAh
ボディ Body	サロ-3243A
ウイング Wing	
タイヤ Tire	A
ホイール Wheel	オフセット Off-set 0 mm
インナー Tire insert	11-F
ベストラップ Best lap	