

TAMIYA 2 BELT DRIVEN 4WD CHASSIS

Ver 1.00
SETTING SHEET
セッティングシート

氏名 Name 田嶋 久義 Date 20/0, 8/1 気温 Air temp. 湿度 Humidity

コース Track コースコンディション Track condition 路面温度 Track temp.

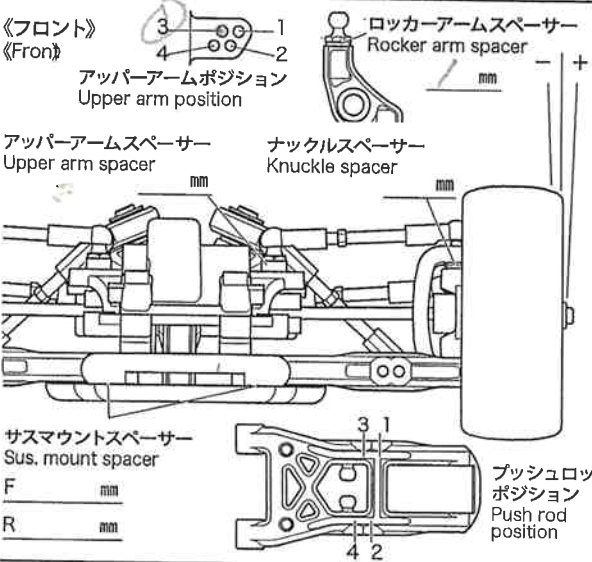

ハブキャリア Hub carrier	4	°
キャンバー角 Camber angle	1.5	°
車高 Ground clearance	5	mm
リバウンドストローク Rebound stroke	42	mm
フロントドライブ Front drive	72/101	
スタビライザー Stabilizer	S M H	
ホイールハブ + スペーサー Wheel hub + Spacer		mm

ダンパー Damper	C.V.A.	TRF(OP)
フォーム Foam	1	個 Piece(s)
ピストン Piston	3	穴 hole(s)
オイル Oil	400	番 #
スプリング Spring	黄	
ダンパーリテーナー Damper retainer	標準 normal	1mmダウン 1mm down (OP)
プッシュロッド Push rod	4	mm

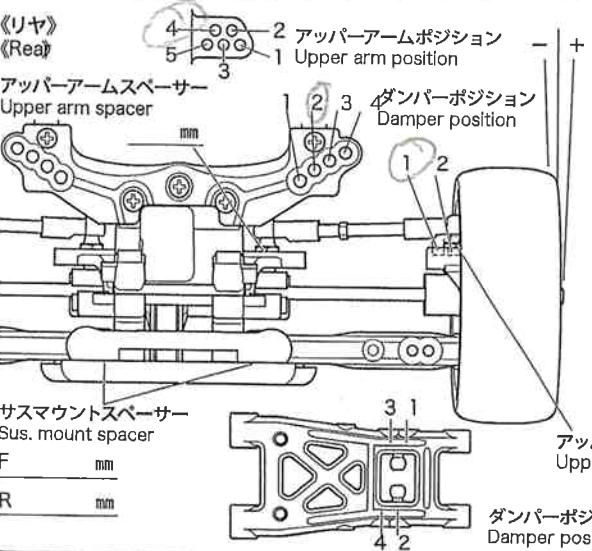

リアアップライト Rear uprights		°
キャンバー角 Camber angle	1.2	°
車高 Ground clearance	5.5	mm
リバウンドストローク Rebound stroke	5	mm
スタビライザー Stabilizer	S M H	
ホイールハブ + スペーサー Wheel hub + Spacer		mm

ダンパー Damper	C.V.A.	TRF(OP)
フォーム Foam	1	個 Piece(s)
ピストン Piston	3	穴 hole(s)
オイル Oil	400	番 #
スプリング Spring	黄	
ダンパーリテーナー Damper retainer	標準 normal	1mmダウン 1mm down (OP)

フロントトー角 Toe angle (front) 1.0°
Fサスマウント F sus. mount Front Rear Rサスマウント R sus. mount Front Rear

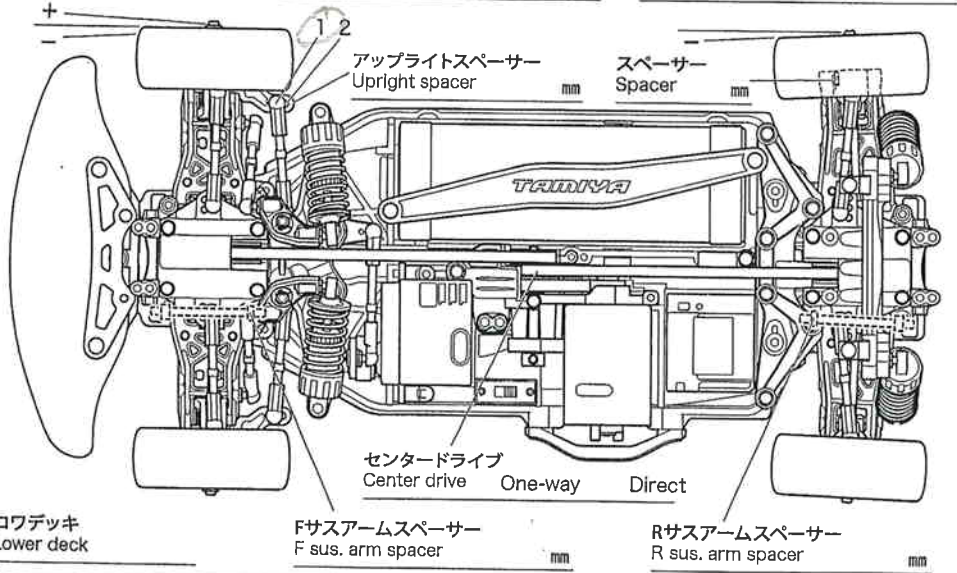

モーター Motor	
スパークギヤ Spur gear	105 T
ピニオンギヤ Pinion gear	55 T
バッテリー Battery	3700
ボディ Body	200 NSX
ウイング Wing	OP
タイヤ Tire	A
ホイール Wheel	オフセット Off-set 2 mm
インナー Tire Insert	99
ベストラップ Best lap	