

DB01 CHASSIS

セッティングシート SETTING SHEET Ver.1.00

日付
Date 2010.07.31

ドライバー
Driver 平中卓哉

コース
Track 小樽市総合博物館

コースコンディション
Track condition アスファルト路面(粗い) ドライ

(フロント)
(Front)

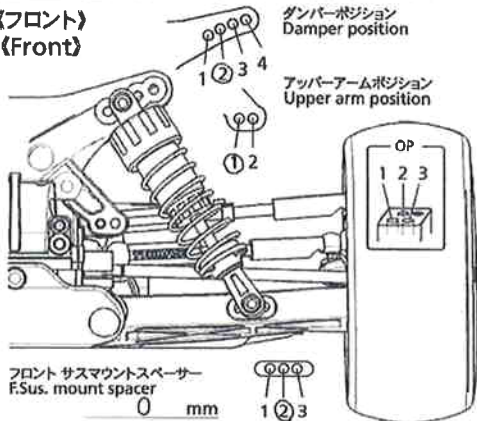

車高 Ground clearance	19 mm
キャンバー角 Camber angle	1 °
トー角 Toe angle	- 1 °
フロントドライブ Front drive	Diff. One-way
フロントプーリー Front pulley	36 T
スタビライザー Stbilizer	イェロ-
キャストブロック Caster block	Normal OP
キャストブロック スペーサー Caster block spacer	0 mm

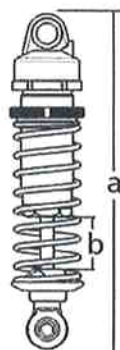

ダンパー Damper	C.V.A. OP
ダンパー長 Damper length	a Full mm b mm
ピストン Piston	2
オイル Oil	300 番 #
スプリング Spring	イェロ-

Note

(リア)
(Rear)

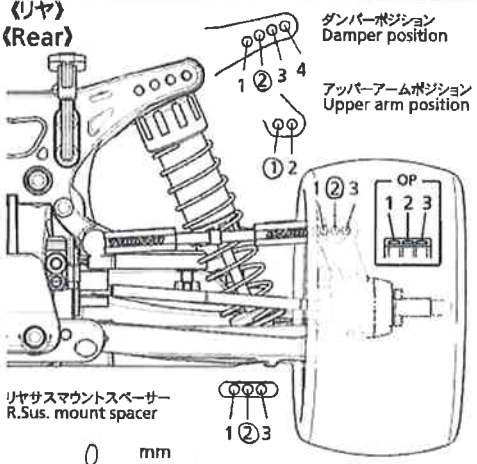

車高 Ground clearance	19 mm
キャンバー角 Camber angle	1 °
トー角 Toe angle	3 °
スタビライザー Stbilizer	ブルー
リアアップライト Rear uprights	Normal OP
リアアップライトスペーサー Rear uprights spacer	0 mm

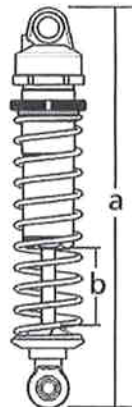

ダンパー Damper	C.V.A. OP
ダンパー長 Damper length	a Full mm b mm
ピストン Piston	2
オイル Oil	300 番 #
スプリング Spring	DF03 ゴールド

Note リテナー 外し

(フロントタイヤ)

タイプ Type	コンパウンド Compound	C	インナー Inserts	ノーマル	ホイール Wheels	白	エアホール Air holes
-------------	--------------------	---	-----------------	------	----------------	---	--------------------

(リアタイヤ)

タイプ Type	コンパウンド Compound	C	インナー Inserts	ノーマル	ホイール Wheels	白	エアホール Air holes
-------------	--------------------	---	-----------------	------	----------------	---	--------------------

ササアームスペーサー 外側
R sus.arm spacer Out side F 0 mm R 0 mm

内側
In side F 2 mm R 2 mm

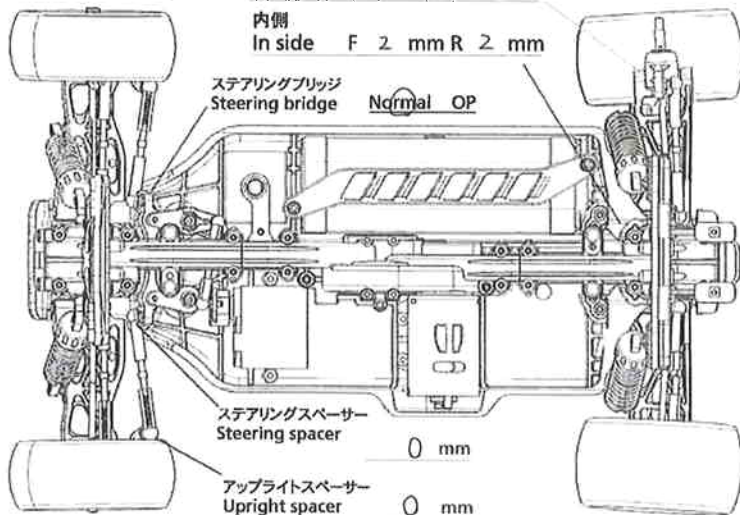

モーター Motor	BZ
スパークギヤ Spur gear	ピニオンギヤ Pinion gear
	91 T 23 T

バッテリー
Battery GP 3700

ボディ
Body DURGA

ウイング
Wing 201 年 ウィング

ウイングリップ
Wing-Rip カットなし

ササアーム
Sus. arms Normal Hard

コメント
Comments