

# TA05-IFS

2 BELT DRIVEN 4WD

## SETTING SHEET

セッティングシート ver.1.01

氏名 Name 斎藤 進 日付 Date 8 / 1 気温 Air temp. 湿度 Humidity

コース Track コースコンディション Track condition 路面温度 Track temp.

《フロント》  
《Front》

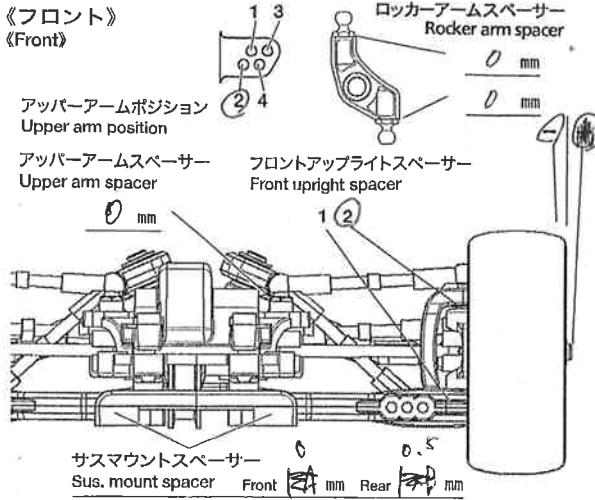

- ハブキャリア Hub Carrier
- キャンバー角 Camber angle
- 車高 Ground clearance 5 mm
- リバウンドストローク Rebound stroke 3 mm
- スタビライザー Stabilizer
- ホイールハブ+スペーサー Wheel hub + spacer mm
- プッシュロッドポジション Push rod position



- ダンパー Damper C.V.A. (RF)(OP)
- フォーム Form / 個 Piece(s)
- ダンパースペーサー Damper spacer mm
- ピストン Piston 3 穴 hole(s)
- オイル Oil 300 番 #
- スプリング Spring 11

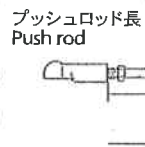

《リア》  
《Rear》

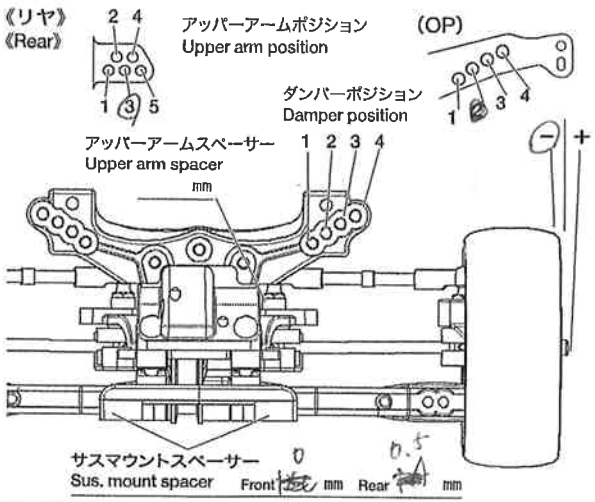

- リアアップライト Rear uprights
- キャンバー角 Camber angle
- 車高 Ground clearance 5 mm
- リバウンドストローク Rebound stroke 3 mm
- スタビライザー Stabilizer
- ホイールハブ+スペーサー Wheel hub + spacer mm
- ダンパーポジション Damper position



- ダンパー Damper C.V.A. (RF)(OP)
- フォーム Form / 個 Piece(s)
- ダンパースペーサー Damper spacer mm
- ピストン Piston 3 穴 hole(s)
- オイル Oil 300 番 #
- スプリング Spring

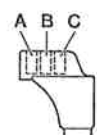

フロントトー角 Toe angle (front) Fサスマウント F sus. mount Front 1A Rear 1xB Rサスマウント R sus. mount Front Rear

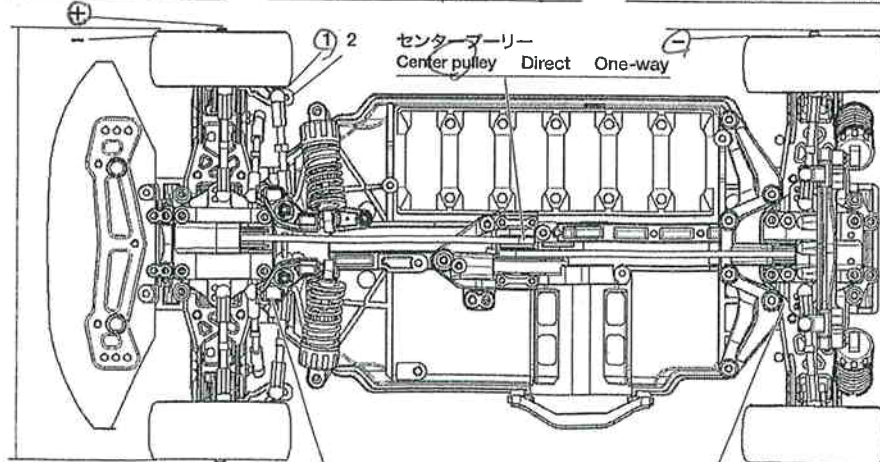

フロント幅 Front width mm フロントドライブ Front drive Diff One-way Direct リヤ幅 Rear width mm  
 ロワデッキ Lower deck Fサスマームスペーサー F sus. arm spacer 0 mm Rサスマームスペーサー R sus. arm spacer 0 mm

モーター Motor ライト42-2  
 スパーギヤ Spur gear 70 T ピニオンギヤ Pinion gear 22 T  
 バッテリー Battery 2400 2AD  
 ボディ Body 17スコイ=マレ、カ  
 ウイング Wing  
 タイヤ Tire A - 115  
 ホイール Wheel 0  
 インナー Tire insert 11-F  
 ベストラップ Best lap  
 メモ Memo