

# DB01 CHASSIS

## セッティングシート SETTING SHEET Ver.1.00

日付 Date 2009.10.24  
 ドライバー Driver 高橋正弘

コース Track 浅草 RDX

コースコンディション Track condition

《フロント》  
《Front》

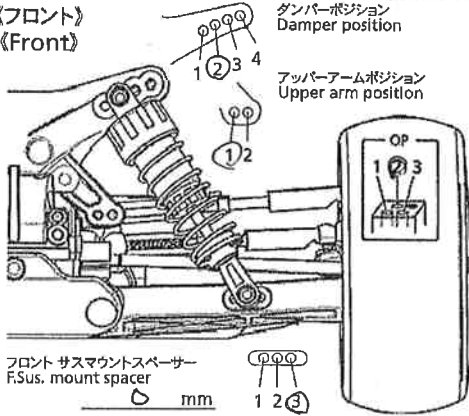

車高 Ground clearance 18 mm  
 キャンバー角 Camber angle 4°  
 トー角 Toe angle 2°  
 フロントドライブ Front drive Diff. One-way  
 フロントプーリー Front pulley T  
 スタビライザー Stbllizer なし  
 キャスターブロック Caster block Normal OP  
 キャスターブロック スパースー Caster block spacer mm



ダンパー Damper C.V.A. OP  
 ダンパー長 Damper length a mm b mm  
 ピストン Piston 1.4mm  
 オイル Oil 400 番 #  
 スプリング Spring 50/Lt  
 Note

《リヤ》  
《Rear》

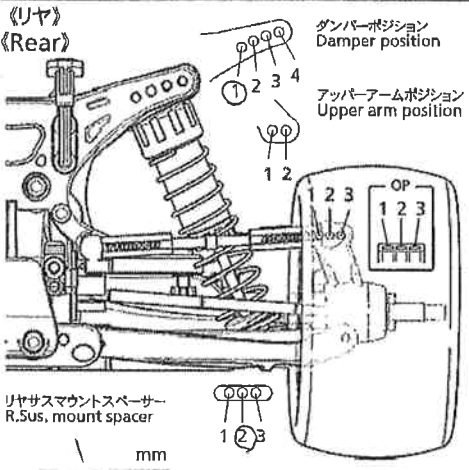

車高 Ground clearance 21 mm  
 キャンバー角 Camber angle 2°  
 トー角 Toe angle °  
 スタビライザー Stbllizer なし  
 リヤアップライト Rear uprights Normal OP  
 リヤアップライトスパースー Rear uprights spacer 4 mm

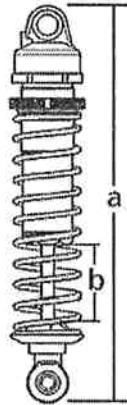

ダンパー Damper C.V.A. OP  
 ダンパー長 Damper length a mm b mm  
 ピストン Piston 1.4mm  
 オイル Oil 500 番 #  
 スプリング Spring 50/Lt  
 Note

《フロントタイヤ》  
《Front Tires》

タイプ Type	ハイテン	コンパウンド Compound	K	インナー Inserts	1-21c	ホイール Wheels	エアホール Air holes
----------	------	-----------------	---	--------------	-------	-------------	-----------------

《リヤタイヤ》  
《Rear Tires》

タイプ Type	ハイテン	コンパウンド Compound	K	インナー Inserts	1-21c	ホイール Wheels	エアホール Air holes
----------	------	-----------------	---	--------------	-------	-------------	-----------------

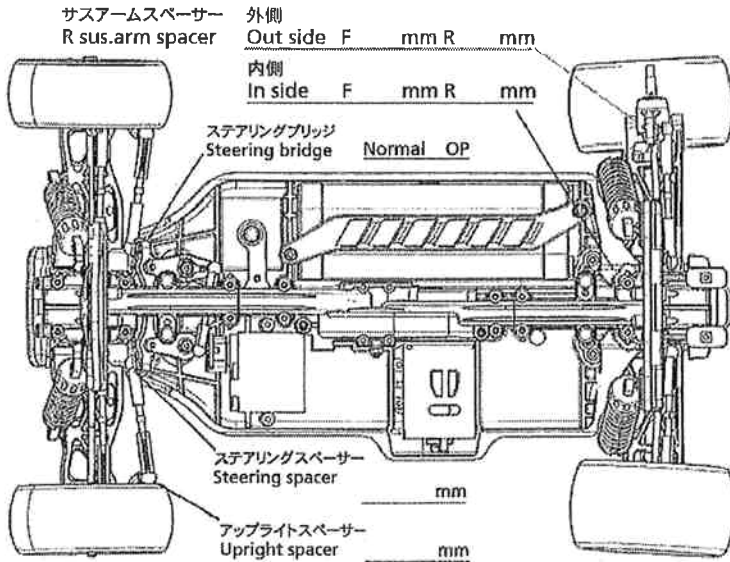

モーター Motor BZ  
 スパーギヤ Spur gear 91 T  
 ピニオンギヤ Pinion gear 21 T  
 バッテリー Battery 3700  
 ボディ Body トリカ  
 ウイング Wing 1-21c  
 ウイングリップ Wing-Rip 2  
 ササアーム Sus. arms Normal Hard

コメント Comments

タイヤは接着は(ま) (はあ)