

氏名 Name **増田正彦**

日付 Date

気温 Air temp.

湿度 Humidity

コース Track

コースコンディション Track condition

路面温度 Track temp.

《フロント》
《Front》

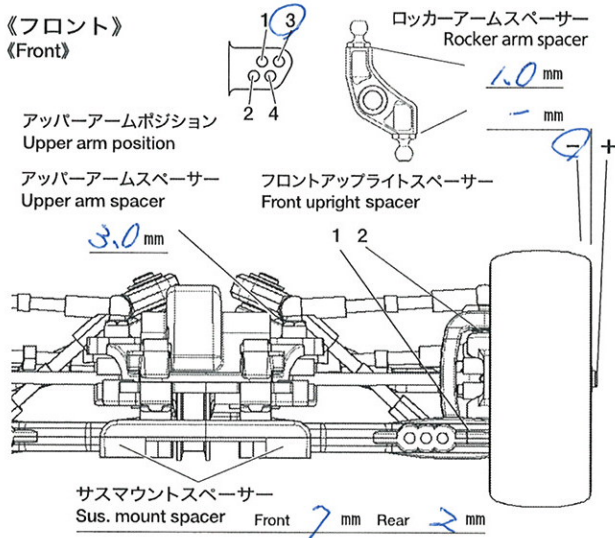

ハブキャリア Hub Carrier	4	°
キャンバー角 Camber angle	1.5	°
車高 Ground clearance	5.0	mm
リバウンドストローク Rebound stroke	4.0	mm
スタビライザー Stabilizer		
ホイールハブ+スペーサー Wheel hub + spacer	2.0	mm



ダンパー Damper	C.V.A.	TRF(OP)
フォーム Form		1 個 Piece(s)
ダンパースペーサー Damper spacer		1 mm
ピストン Piston		3 穴 hole(s)
オイル Oil		300 番 #
スプリング Spring		黄

《リヤ》
《Rear》

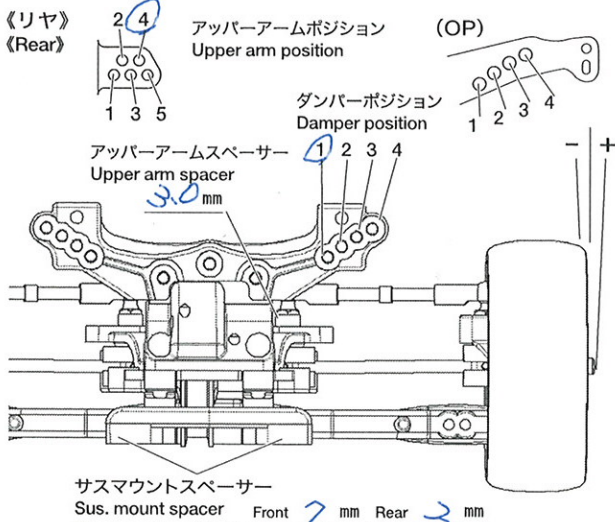

リヤアップライト Rear uprights	0	°
キャンバー角 Camber angle	1.0	°
車高 Ground clearance	5.5	mm
リバウンドストローク Rebound stroke	3.9	mm
スタビライザー Stabilizer		
ホイールハブ+スペーサー Wheel hub + spacer	5	mm

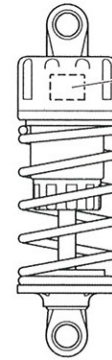

ダンパー Damper	C.V.A.	TRF(OP)
フォーム Form		1 個 Piece(s)
ダンパースペーサー Damper spacer		1 mm
ピストン Piston		3 穴 hole(s)
オイル Oil		300 番 #
スプリング Spring		黄

フロントトー角
Toe angle (front) 0 °

Fサスマウント
F sus. mount Front 1B Rear 1A

Rサスマウント
R sus. mount Front 1A Rear 1C

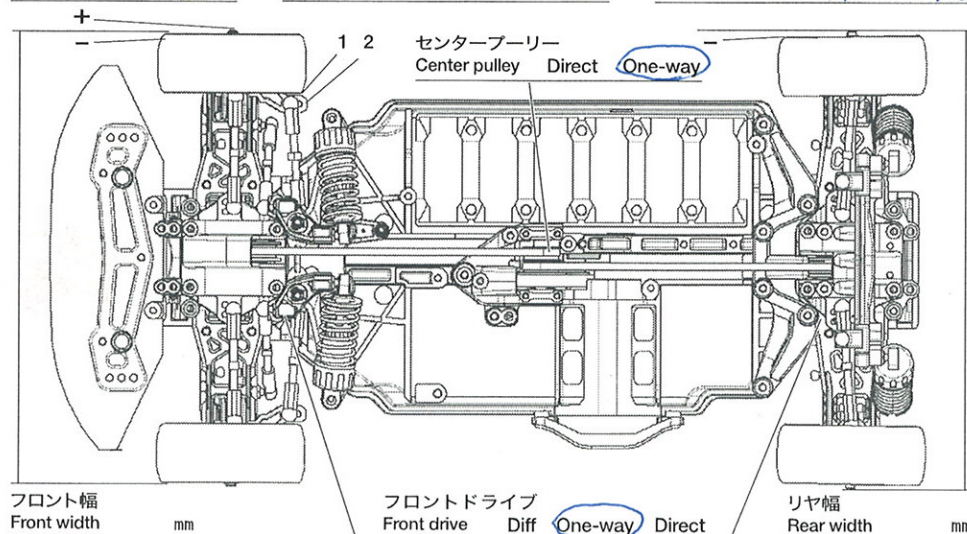

ロワデッキ
Lower deck

Fサスマウントスペーサー
F sus. arm spacer 7.0 mm

Rサスマウントスペーサー
R sus. arm spacer 7.0 mm

モーター
Motor 70 T

スパークギヤ
Spur gear 70 T

ピニオンギヤ
Pinion gear 22 T

バッテリー
Battery 2400

ボディ
Body エプロン 350R

ウイング
Wing ノーマル

タイヤ
Tire ナロー

ホイール
Wheel デュッポ

インナー
Tire insert インナーフォーム

ベストラップ
Best lap

メモ
Memo