

TA05 2 BELT DRIVEN 4WD CHASSIS

Ver 1.00
SETTING SHEET
セッティングシート

氏名 Name 萩原 慧 日付 Date 9/5 気温 Air temp. 湿度 Humidity

コース Track タミグラ山陰 コースコンディション Track condition 路面温度 Track

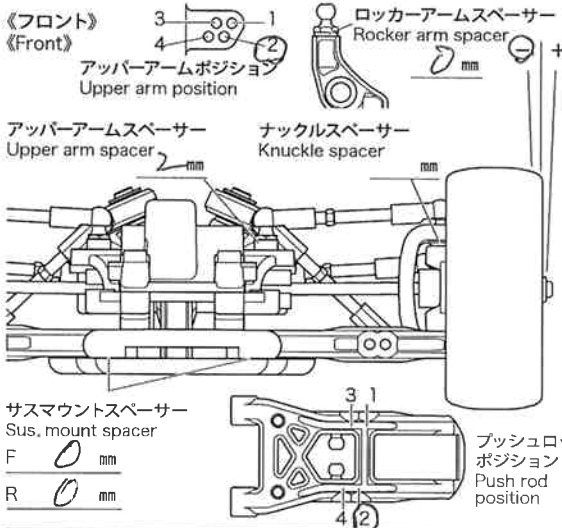

ハブキャリア Hub carrier	4	°
キャンバー角 Camber angle	1	°
車高 Ground clearance	4	mm
リバウンドストローク Rebound stroke	1.5	mm
フロントドライブ Front drive	727E1	
スタビライザー Stabilizer	S (M) H	
ホイールハブ + スペーサー Wheel hub + Spacer	5+1	mm

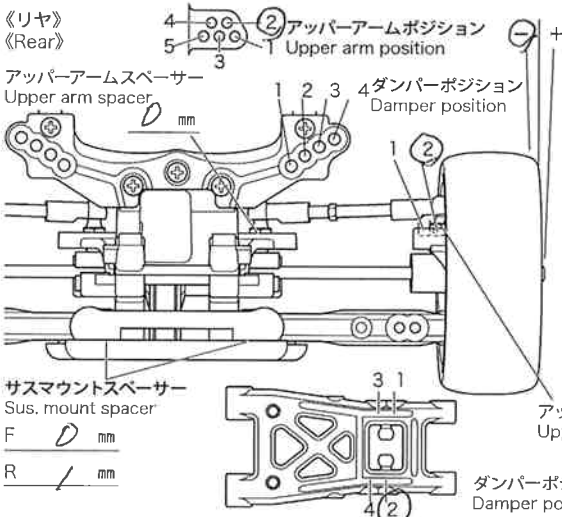
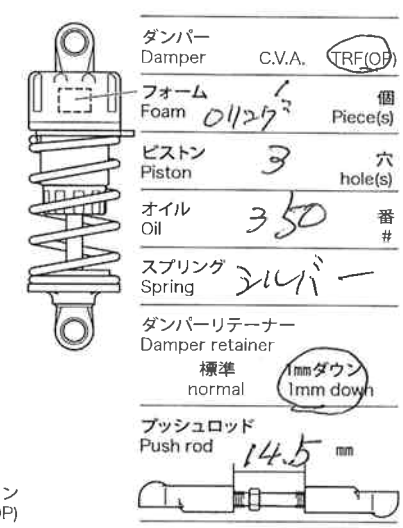

リヤアップライト Rear uprights	0	°
キャンバー角 Camber angle	1	°
車高 Ground clearance	4.5	mm
リバウンドストローク Rebound stroke	3	mm
スタビライザー Stabilizer	S (M) H	
ホイールハブ + スペーサー Wheel hub + Spacer	5+1	mm

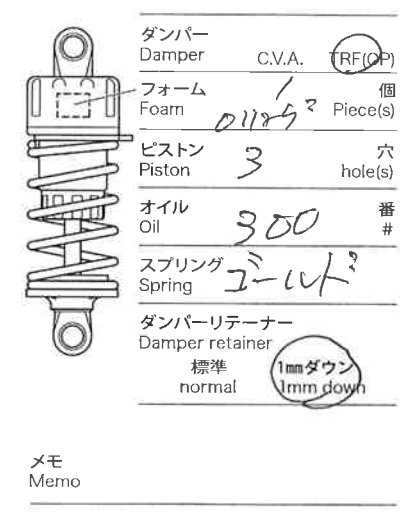

フロントトー角 Toe angle (front) 1° Fサスマウント F sus. mount Front 1D Rear 1B Rサスマウント R sus. mount Front 1XA Rear 1E

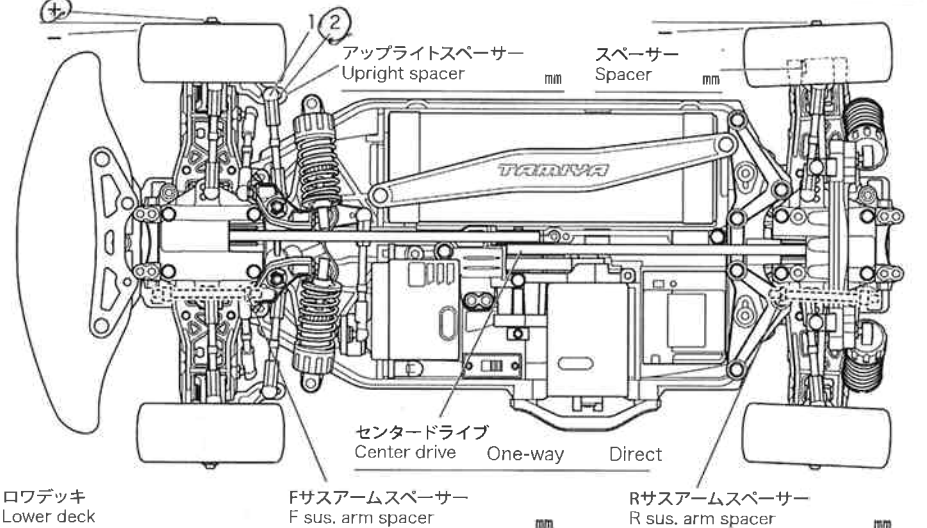

モーター Motor	BZ
スパークギヤ Spur gear	70 T
ピニオンギヤ Pinion gear	20 T
バッテリー Battery	17E
ボディ Body	NSX2005
ウイング Wing	OP 深
タイヤ Tire	B3
ホイール Wheel	5本 オフセット 0 mm
インナー Tire insert	フル
ベストラップ Best lap	

9/5. 全日本山陰大会 GTビクトリー