

# TB EVOLUTION 5 MS

Ver 1.00  
SETTING SHEET  
セッティングシート

氏名 Name **三輪孝雄** 日付 Date **8/29** 気温 Air temp. 湿度 Humidity

コース Track **名古屋港** コースコンディション Track condition 路面温度 Track temp. **40**

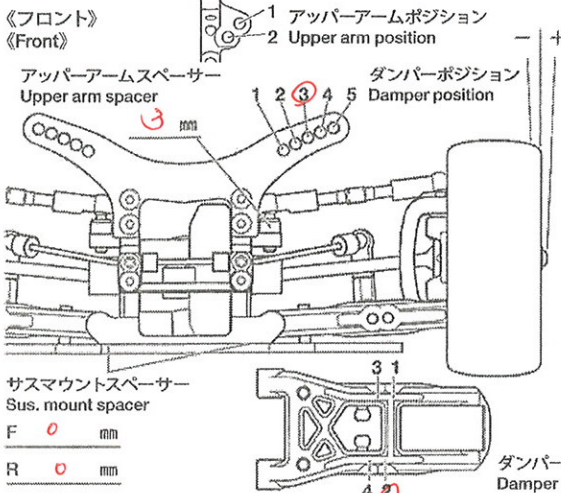

フロントアクスル(ハブキャリア) Front axle	2° <b>4°</b>
キャンバー角 Camber angle	<b>1</b> °
車高 Ground clearance	<b>6</b> mm
リバウンドストローク Rebound stroke	<b>2</b> mm
フロントドライブ Front drive	One-way Direct
スタビライザー Stabilizer	<b>S</b> M H
ホイールスペーサー Wheel spacer	<b>6+0</b> mm

ウレタンブッシュ Urethane bushing	<b>1</b> 個 Piece(s)
3mmリング (黒) O-ring (black)	<b>1</b> 個 Piece(s)
3mmリング (透明) O-ring (transparent)	<b>1</b> 個 Piece(s)
ピストン Piston	<b>3</b> 穴 hole(s)
オイル Oil	<b>300</b> 番 #
スプリング Spring	<b>1エコー</b>

メモ  
Memo

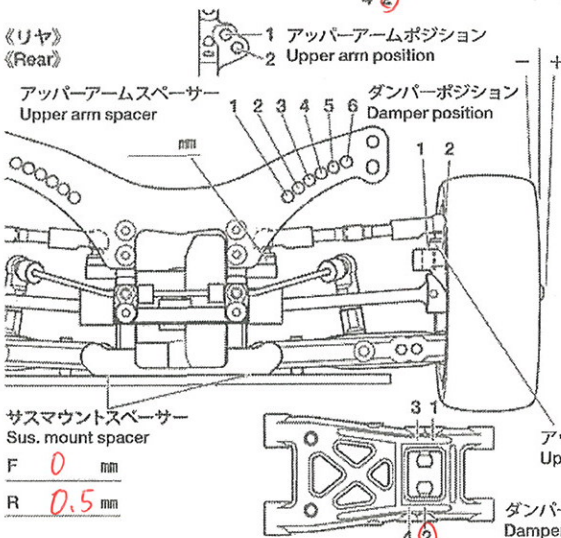

リアアクスル Rear axle	<b>1</b> °
キャンバー角 Camber angle	<b>1.5</b> °
車高 Ground clearance	<b>6.8</b> mm
リバウンドストローク Rebound stroke	<b>2</b> mm
スタビライザー Stabilizer	<b>S</b> M H
ホイールスペーサー Wheel spacer	<b>6+0</b> mm

ウレタンブッシュ Urethane bushing	<b>1</b> 個 Piece(s)
3mmリング (黒) O-ring (black)	<b>1</b> 個 Piece(s)
3mmリング (透明) O-ring (transparent)	<b>1</b> 個 Piece(s)
ピストン Piston	<b>3</b> 穴 hole(s)
オイル Oil	<b>300</b> 番 #
スプリング Spring	<b>シムバ-</b>

メモ  
Memo

フロントトー角 Toe angle (front) **0.5** °  
Fサスマウント Front **B** Rear **1XA**  
Rサスマウント R sus. mount Front **E** Rear **1F**

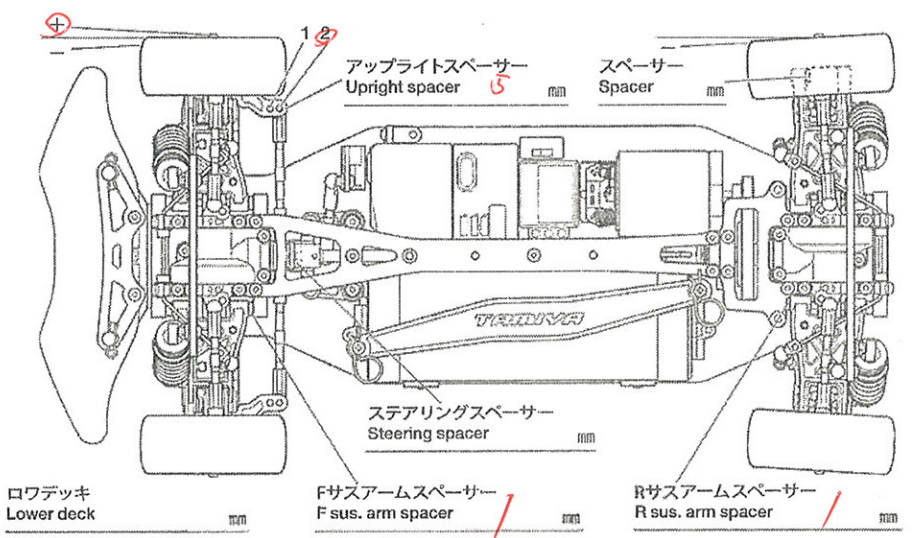

モーター Motor	<b>BZ</b>
スパークギヤ Spur gear	<b>96</b> T
ピニオンギヤ Pinion gear	<b>33</b> T
バッテリー Battery	<b>LF 10回期</b>
ボディ Body	<b>MSX 2005 軽量</b>
ウイング Wing	<b>B 91°</b>
タイヤ Tire	<b>M2 7リットル</b>
ホイール Wheel	<b>スポンジソフト</b>
インナー Tire insert	
ベストラップ Best lap	