

HIGH PERFORMANCE R/C MODEL FOR ADVANCED USER

TRF415 MSXX

SETTING SHEET セッティングシート

氏名 Name **若松 篤史**

日付 Date **7/30**

気温 Air temp.

湿度 Humidity

コース Track

コースコンディション Track condition

路面温度 Track temp.

《フロント》
《Front》

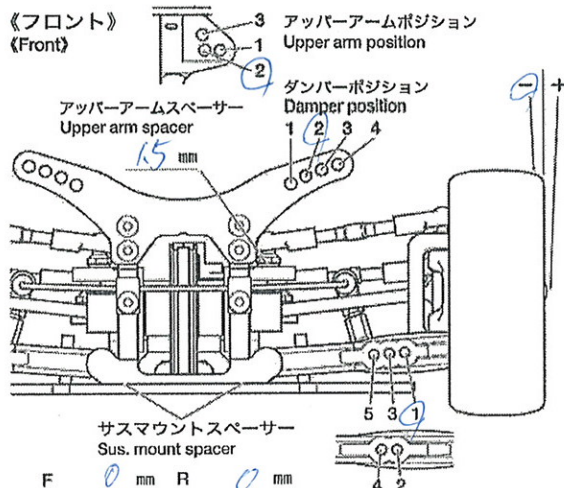

フロントアクスル(ハブキャリア) Front axle	2° 4'
キャンパー角 Camber angle	1°
車高 Ground clearance	5 mm
リバウンドストローク Rebound stroke	2 mm
フロントドライブ Front drive	One-way Direct
スタビライザー Stabilizer	S M H
ホイールスペーサー Wheel spacer	2.5 mm

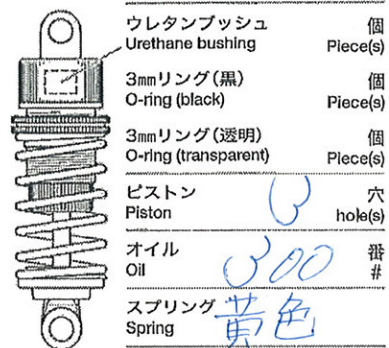

メモ
Memo

《リヤ》
《Rear》

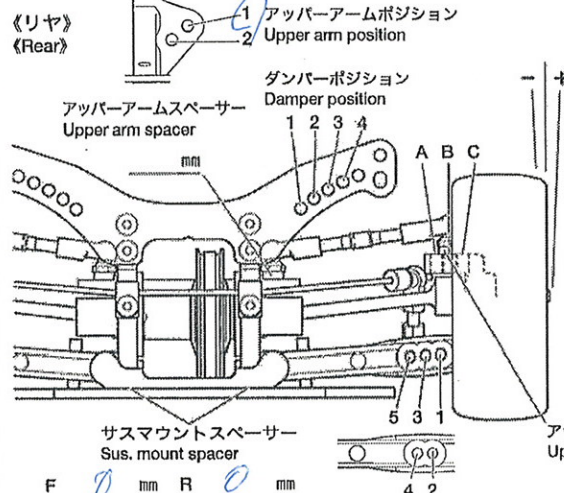

リヤアクスル Rear axle	1°
キャンパー角 Camber angle	1.5°
車高 Ground clearance	5.5 mm
リバウンドストローク Rebound stroke	3 mm
スタビライザー Stabilizer	S M H
ホイールスペーサー Wheel spacer	2.5 mm

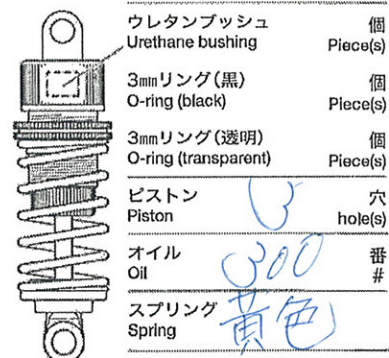

メモ
Memo

フロントトー角
Toe angle (front) 0°

Fサスマウント
F sus. mount Front **1A** Rear **1A**

Rサスマウント
R sus. mount Front **1XB** Rear **1D**

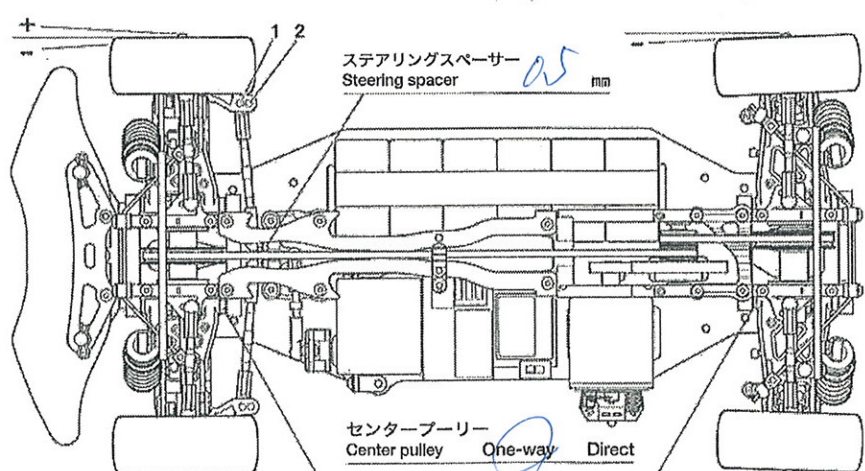

ロワデッキ
Lower deck

Fサスマウントスペーサー
F sus. arm spacer **1** mm

Rサスマウントスペーサー
R sus. arm spacer **0.5** mm

- モーター Motor **ライトチューン 1680rpm**
- スパークギヤ Pinion gear **102 T (32) T**
- バッテリー Battery **3700 HV**
- ボディ Body **TRF MSX05**
- ウイング Wing **ワシヨニ B(117)**
- タイヤ Tire **M2 31147**
- ホイール Wheel **ティッシュ**
- インナー Tire insert **1/7T**
- ベストラップ Best lap