

09

7月4日

全日本富士

GT 3700 72S

# TA05 CHASSIS

## 2 BELT DRIVEN 4WD

### SETTING SHEET セッティングシート

氏名  
Name

西沢 典記

日付  
Date

7/4

気温  
Air temp.

35

湿度  
Humidity

コース  
Track

コースコンディション  
Track condition

路面温度  
Track temp.

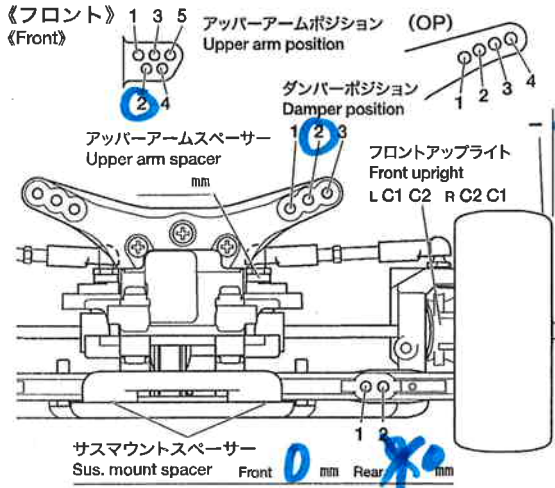

ハブキャリア Hub Carrier	4	°
キャンバー角 Camber angle	2	°
車高 Ground clearance	5	mm
リバウンドストローク Rebound stroke		mm
スタビライザー Stabilizer	-	
ホイールハブ+スペーサー Wheel hub + spacer	5.5	mm

(OP)

ダンパー Damper	C.V.A.	TRF(OP)
フォーム Form	0	個 Piece(s)
ダンパースペーサー Damper spacer	0	mm
ピストン Piston	3	穴 hole(s)
オイル Oil	200	番 #
スプリング Spring	青	

メモ  
Memo

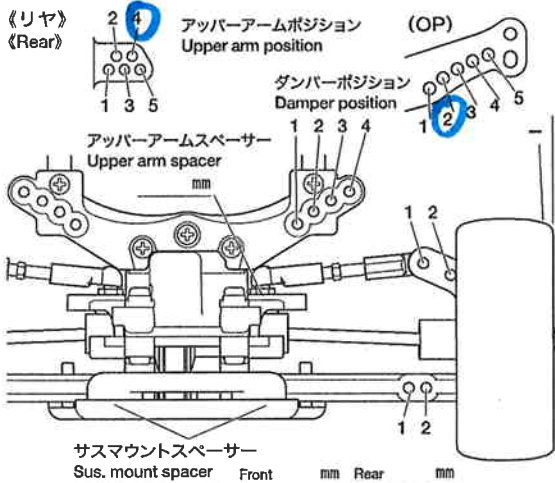

リヤアップライト Rear uprights	0	°
キャンバー角 Camber angle	2	°
車高 Ground clearance	5.5	mm
リバウンドストローク Rebound stroke		mm
スタビライザー Stabilizer	-	
ホイールハブ+スペーサー Wheel hub + spacer		mm

(OP)

ダンパー Damper	C.V.A.	TRF(OP)
フォーム Form	0	個 Piece(s)
ダンパースペーサー Damper spacer	0	mm
ピストン Piston	3	穴 hole(s)
オイル Oil	400	番 #
スプリング Spring	黄	

メモ  
Memo

フロントトー角  
Toe angle (front) -1°

Fサスマウント  
F sus. mount Front Rear XA XC

Rサスマウント  
R sus. mount Front Rear XC ID

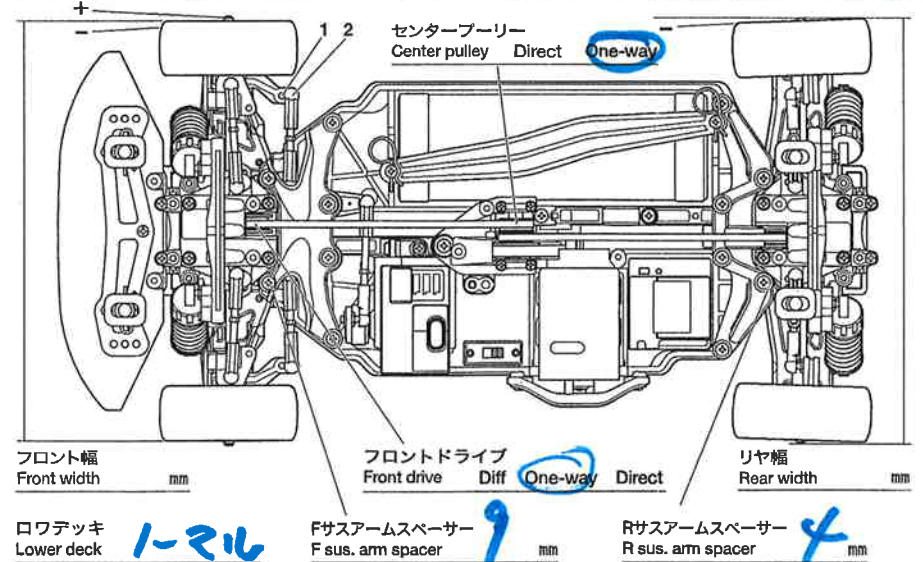

モーター Motor	31T 43-10
スパークギヤ Spur gear	105 T
ピニオンギヤ Pinion gear	33 T
バッテリー Battery	GP3700
ボディ Body	NSX
ウイング Wing	OP
タイヤ Tire	B3
ホイール Wheel	527-7
インナー Tire insert	ソフト
ベストラップ Best lap	∞

メモ  
Memo