

09. 7月4日. 全日本富士 GT 2400 77R

TA05 CHASSIS

SETTING SHEET セッティングシート

氏名 Name **鈴木 拓也**

日付 Date **2009/7/4**

気温 Air temp.

湿度 Humidity

コース Track

コースコンディション Track condition

路面温度 Track temp.

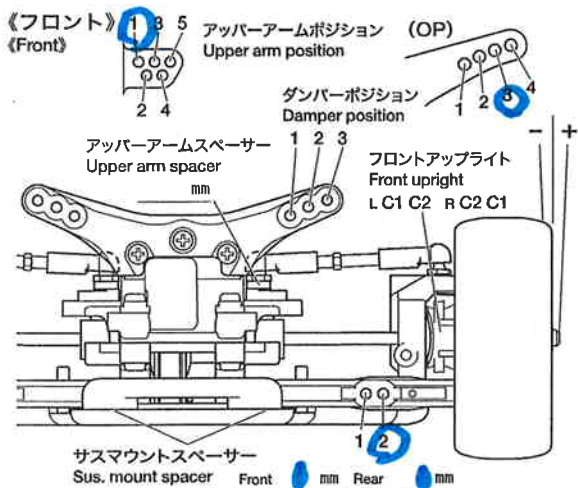

ハブキャリア Hub Carrier	○
キャンバー角 Camber angle	1 °
車高 Ground clearance	6 mm
リバウンドストローク Rebound stroke	1 mm
スタビライザー Stabilizer	なし
ホイールハブ+スペーサー Wheel hub + spacer	1 mm

(OP)

ダンパー Damper	C.V.A. TRF(OP)
フォーム Form	個 Piece(s)
ダンパースペーサー Damper spacer	mm
ピストン Piston	2 穴 hole(s)
オイル Oil	400 番 #
スプリング Spring	ブルー

メモ Memo

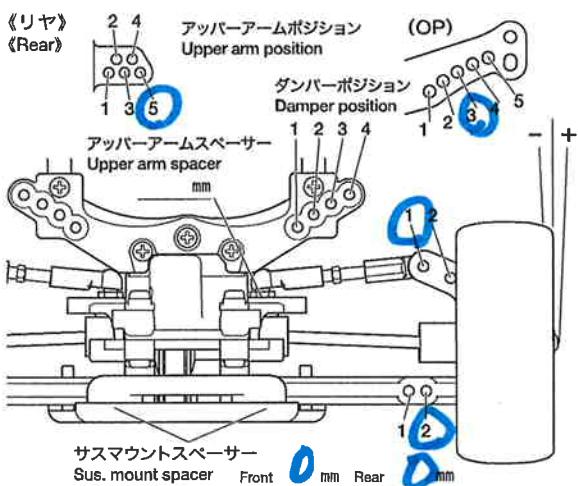

リヤアップライト Rear uprights	○
キャンバー角 Camber angle	2 °
車高 Ground clearance	6.5 mm
リバウンドストローク Rebound stroke	1 mm
スタビライザー Stabilizer	
ホイールハブ+スペーサー Wheel hub + spacer	1 mm

(OP)

ダンパー Damper	C.V.A. TRF(OP)
フォーム Form	個 Piece(s)
ダンパースペーサー Damper spacer	mm
ピストン Piston	2 穴 hole(s)
オイル Oil	900 番 #
スプリング Spring	イエロー

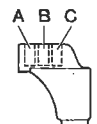

フロントトー角 Toe angle (front) **-1** °

Fサスマウント F sus. mount Front **A** Rear **A**

Rサスマウント R sus. mount Front **A** Rear **B**

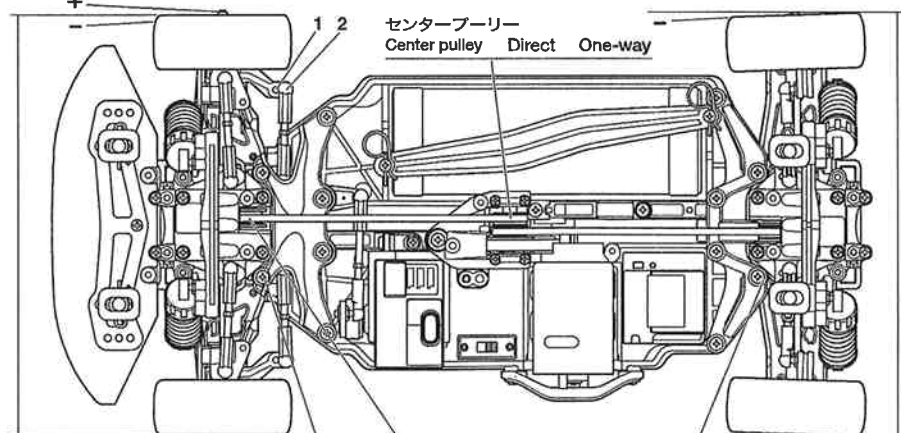

ロワデッキ Lower deck **カーボン強化**

Fサスマウントスペーサー F sus. arm spacer **2** mm

Rサスマウントスペーサー R sus. arm spacer **0** mm

モーター Motor **71-シラキオン**

スパークギヤ Spur gear **70 T**

ピニオンギヤ Pinion gear **22 T**

バッテリー Battery **2400 ZAP**

ボディ Body **BMW Z4**

ウイング Wing **キョトビルド**

タイヤ Tire **10-B**

ホイール Wheel **オフセット2**

インナー Tire insert **インナーフォーム**

ベストラップ Best lap

メモ Memo