

# TA05-IFS

2 BELT DRIVEN 4WD

## SETTING SHEET

セッティングシート ver.1.01

氏名 Name **徳田 聡志** 日付 Date **2009/6/28** 気温 Air temp. 湿度 Humidity

コース Track コースコンディション Track condition 路面温度 Track temp.

《フロント》  
《Front》

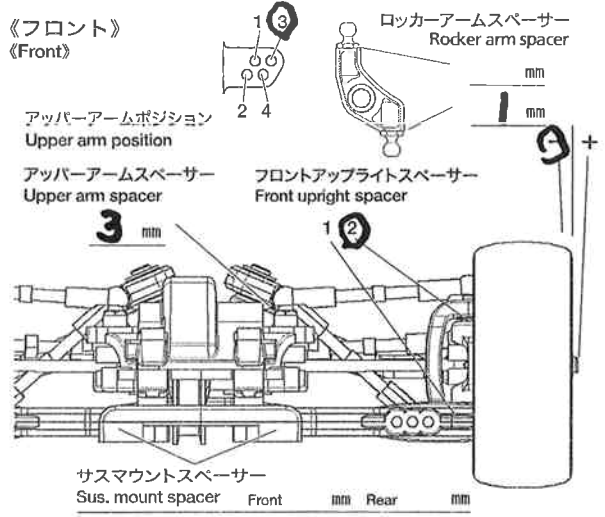

ハブキャリヤ Hub Carrier	<b>4</b> °
キャンバール角 Camber angle	<b>1.0</b> °
車高 Ground clearance	<b>5.5</b> mm
リバウンドストローク Rebound stroke	<b>3</b> mm
スタビライザー Stabilizer	<b>-</b>
ホイールハブ+スペーサー Wheel hub + spacer	<b>5+1.5</b> mm
プッシュロッドポジション Push rod position	<b>1 3 5</b> <b>2 4</b>

ダンパー Damper	C.V.A. <b>TRF(OP)</b>
フォーム Form	<b>1</b> 個 Piece(s)
ダンパースペーサー Damper spacer	mm
ピストン Piston	<b>3</b> 穴 hole(s)
オイル Oil	<b>400</b> 番 #
スプリング Spring	<b>青</b>

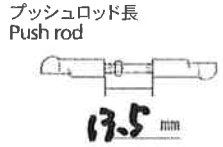

《リア》  
《Rear》

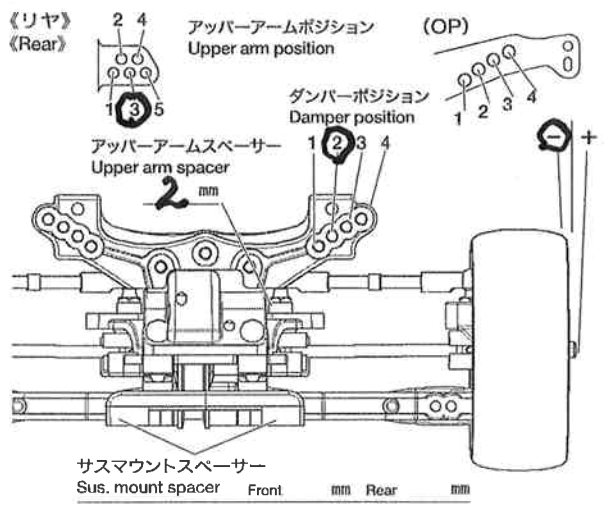

リアアップライト Rear uprights	°
キャンバール角 Camber angle	<b>1.5</b> °
車高 Ground clearance	<b>6</b> mm
リバウンドストローク Rebound stroke	<b>3</b> mm
スタビライザー Stabilizer	<b>-</b>
ホイールハブ+スペーサー Wheel hub + spacer	<b>5</b> mm
ダンパーポジション Damper position	<b>1 3 5</b> <b>2 4</b>

ダンパー Damper	C.V.A. <b>TRF(OP)</b>
フォーム Form	<b>1</b> 個 Piece(s)
ダンパースペーサー Damper spacer	mm
ピストン Piston	<b>3</b> 穴 hole(s)
オイル Oil	<b>400</b> 番 #
スプリング Spring	<b>黄</b>



フロントトール角 Toe angle (front) ° Fサスマウント F sus. mount Front **1B** Rear **1A** Rサスマウント R sus. mount Front **XB** Rear **0**

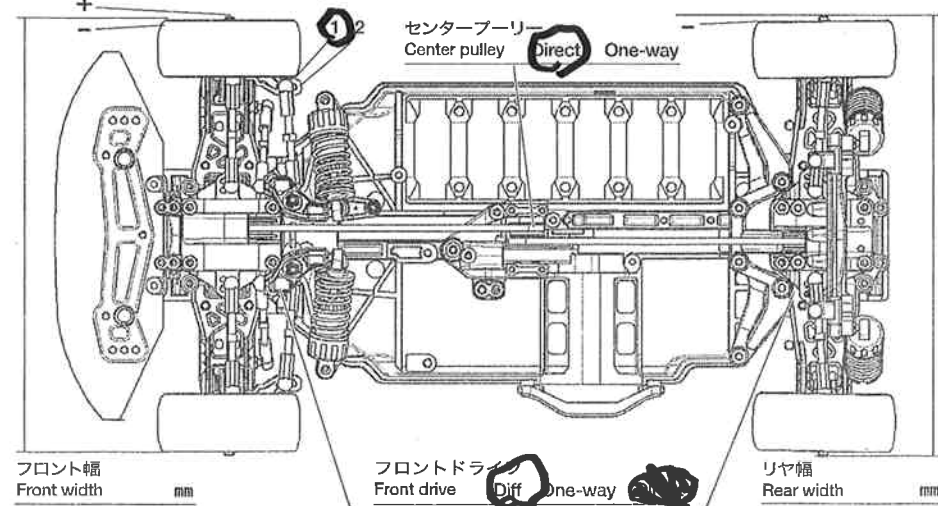

ロワデッキ Lower deck **1-216** Fサスマウント F sus. arm spacer mm Rサスマウント R sus. arm spacer mm

モーター Motor	<b>540J</b>
スパークギヤ Spur gear	<b>70</b> T
ピニオンギヤ Pinion gear	<b>20</b> T
バッテリー Battery	<b>2400</b>
ボディ Body	<b>Z</b>
ウイング Wing	<b>1-216</b>
タイヤ Tire	<b>M2 スリッパ</b>
ホイール Wheel	<b>ドイツ</b>
インナー Tire insert	<b>スポンジワト</b>
ベストラップ Best lap	
メモ Memo	