

# TRF415

SETTING SHEET セッティングシート Ver 1.00

氏名 Name 浅野 慶一郎 日付 Date 09. 7. 18 気温 Air temp. 湿度 Humidity

コース Track 神戸ワイニ域特設 コースコンディション Track condition 路面温度 Track temp.

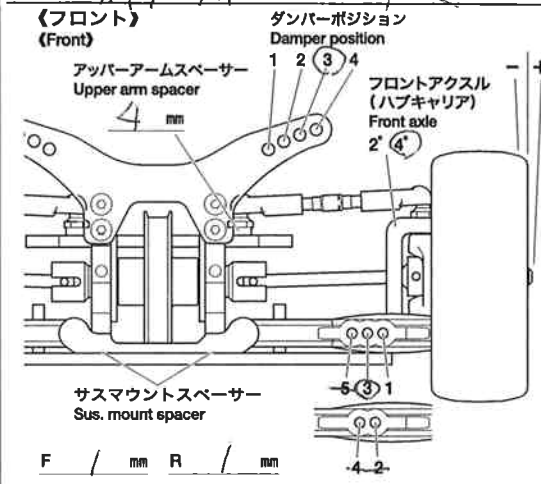

キャンバー角  
Camber angle 1.5 °

車高  
Ground clearance 5.5 mm

リバウンドストローク  
Rebound stroke 2 mm

フロントドライブ  
Front drive One-way Diff

スタビライザー  
Stabilizer S M H

ホイールスペーサー  
Wheel spacer 1 mm



3mmリング(黒)  
O-ring (black) 個 Piece(s)

3mmリング(透明)  
O-ring (transparent) 個 Piece(s)

ウレタンブッシュ  
Urethane bushing 1 個 Piece(s)

ピストン  
Piston 3 穴 hole(s)

オイル  
Oil 300 番 #

スプリング  
Spring 12A-

メモ Memo TA04ハートカス、4mmハブ、引きタン1P-

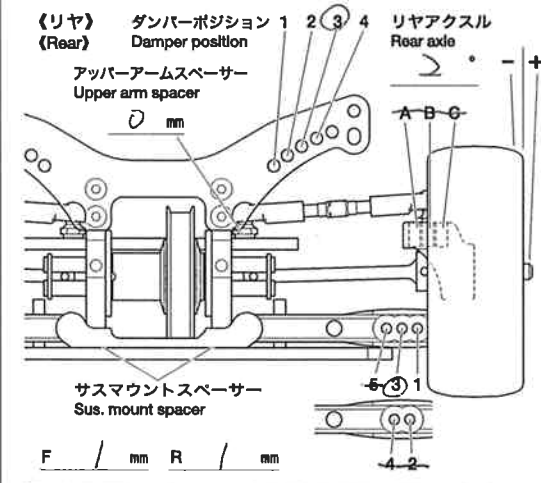

キャンバー角  
Camber angle 1.5 °

車高  
Ground clearance 5.7 mm

リバウンドストローク  
Rebound stroke 3 mm

スタビライザー  
Stabilizer S M H

ホイールスペーサー  
Wheel spacer 0.5 mm



3mmリング(黒)  
O-ring (black) 個 Piece(s)

3mmリング(透明)  
O-ring (transparent) 個 Piece(s)

ウレタンブッシュ  
Urethane bushing 1 個 Piece(s)

ピストン  
Piston 3 穴 hole(s)

オイル  
Oil 300 番 #

スプリング  
Spring 12A-

メモ Memo TA04ハートカス、トイニ1P、P4アジャスト、4mmハブ、引きタン1P-

Fサスマウント Front XD XC XB XA X(A) B C D E Rサスマウント Front XD XC XB XA X(A) B C D E  
F sus. mount Rear XD XC XB XA X(A) B C D E R sus. mount Rear XD XC XB XA X(A) B(C) D E

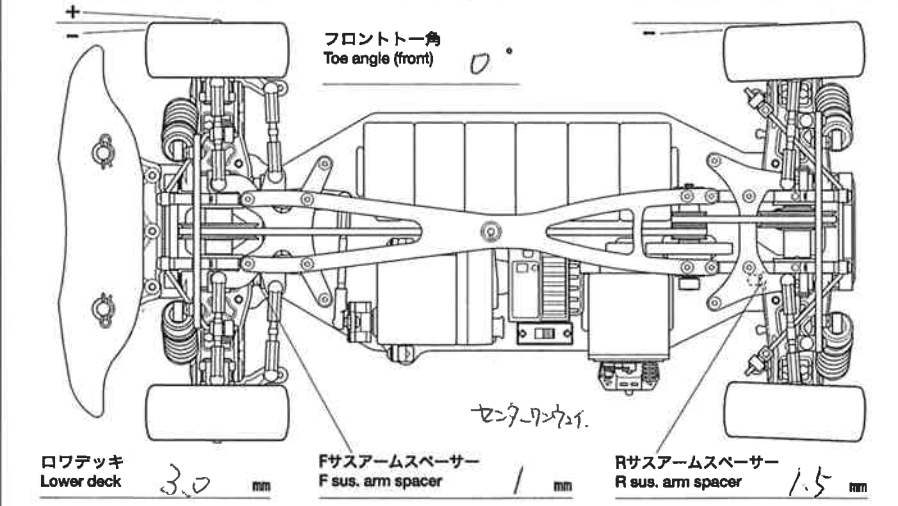

モーター Motor β Z

スパークギヤ Pinion gear 102T 3/T

バッテリー Battery LF 2200

ボディ Body USX 200.5

ウイング Wing OP - 4142

タイヤ Tire β 3

ホイール Wheel 120 - 11.3

インナー Tire insert 117T

ベストラップ Best lap 11.3