

DB01 CHASSIS

セッティングシート SETTING SHEET

Ver.1.00

日付 Date 2009/7/18
ドライバー Driver 西野 正紀

コース Track ワイン域

コースコンディション Track condition G99D

《フロント》
《Front》

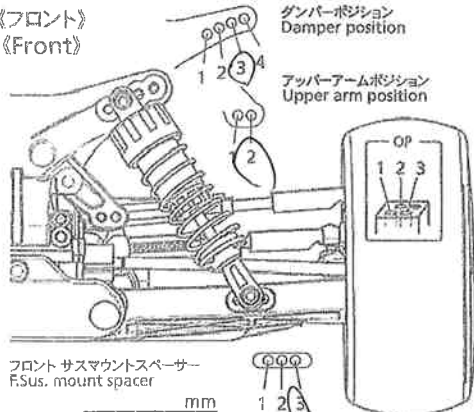

車高 Ground clearance 21 mm
 キャンバー角 Camber angle 2 °
 トー角 Toe angle 0 °
 フロントドライブ Front drive Diff. One-way
 フロントプーリー Front pulley T
 スタビライザー Stabilizer M
 キャスターブロック Caster block Normal OP
 キャスターブロックスペーサー Caster block spacer mm

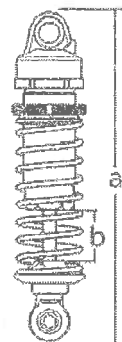

ダンパー Damper C.V.A. OP
 ダンパー長 Damper length a mm b mm
 ピストン Piston 1.3
 オイル Oil 400 番 #
 スプリング Spring DB01-210

Note

《リア》
《Rear》

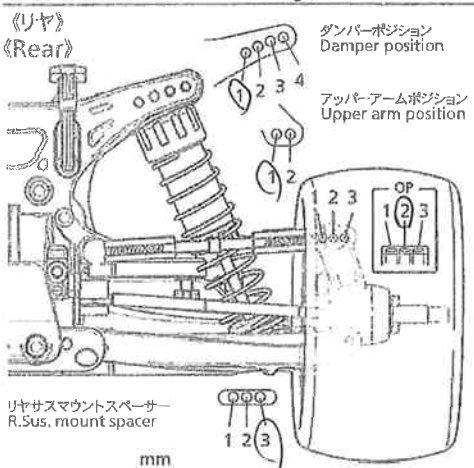

車高 Ground clearance 22 mm
 キャンバー角 Camber angle 2 °
 トー角 Toe angle 0 °
 スタビライザー Stabilizer M
 リアアップライト Rear uprights Normal OP
 リアアップライトスペーサー Rear uprights spacer mm

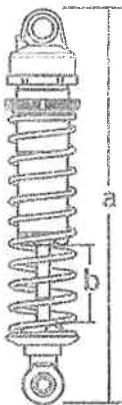

ダンパー Damper C.V.A. OP
 ダンパー長 Damper length a mm b mm
 ピストン Piston 1.4
 オイル Oil 400 番 #
 スプリング Spring DB01-210

Note

《フロントタイヤ》

《Front Tires》 タイプ Type C コンパウンド Compound インナー Inserts 1-210 ホイール Wheels 120 エアホール Air holes 1-210

《リアタイヤ》

《Rear Tires》 タイプ Type C コンパウンド Compound インナー Inserts 1-210 ホイール Wheels 120 エアホール Air holes 1-210

サスアームスペーサー 外側 Out side F mm R mm
 内側 In side F mm R mm

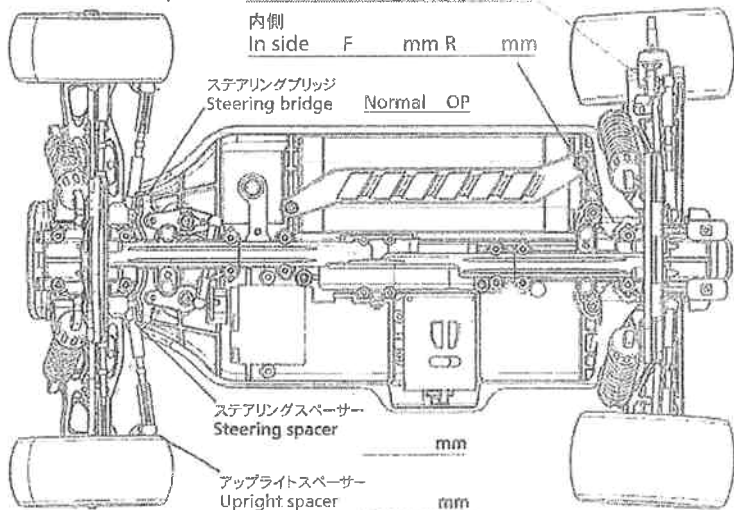

モーター Motor 73212
 スパーギヤ Spur gear ピニオンギヤ Pinion gear
 T 21 T

バッテリー Battery 3700HV

ボディ Body ドラムガ

ウイング Wing レーシングウイング

ウイングリップ Wing-Rip サイド 3 正面 2

サスアーム Sus. arms Normal Hard

コメント Comments