

# SETTING SHEET セッティングシート

# TBEVOLUTION III

Ver 1.01

氏名 前住 諭

日付 2003.1.26

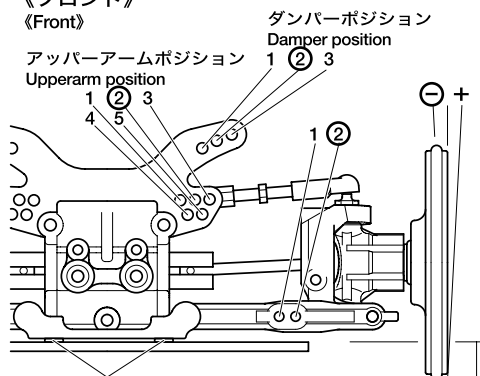
気温 3°C  
Air temp.湿度 30%  
Humidityコース 愛知ミワホビーサーキット  
Trackコースコンディション GOOD  
Track condition路面温度 —  
Track temp《フロント》  
《Front》サスマウントスペーサー  
Sus.mount spacer

F 0.7 mm

R 0 mm

キャンバー角  
Camber angle 1.2°

車高  
Ground clearance 4.5 mm

リバウンドストローク  
Rebound stroke 2 mm

フロントドライブ  
Front drive One-way Diff

スタビライザー  
Stabilizer S M H

ホイールスペーサー  
Rebound stroke 0.5 mm

メモ  
Memo

★seo tune スポンジ使用



ダンパー長  
Damper length — mm

3mmリング(黒)  
O-ring (black) — 個  
Piece(s)

3mmリング(透明)  
O-ring (transparent) — 個  
Piece(s)

ウレタンブッシュ  
Urethane bushing — 個  
Piece(s)

ピストン  
Piston 2 穴  
hole(s)

オイル  
Oil 400 番 #

スプリング  
Spring アソシ ゴールド

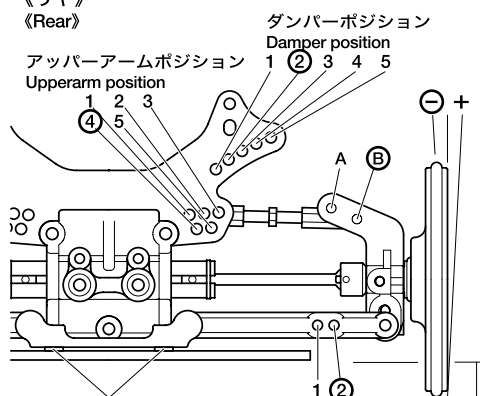
《リヤ》  
《Rear》サスマウントスペーサー  
Sus.mount spacer

F 0 mm

R 0 mm

キャンバー角  
Camber angle 1.2°

車高  
Ground clearance 5 mm

リバウンドストローク  
Rebound stroke 3 mm

アッパーアームポジション  
Upper arm position A B

スタビライザー  
Stabilizer S M H

ホイールスペーサー  
Rebound stroke 0.5 mm

メモ  
Memo

★seo tune スポンジ使用



ダンパー長  
Damper length — mm

3mmリング(黒)  
O-ring (black) — 個  
Piece(s)

3mmリング(透明)  
O-ring (transparent) — 個  
Piece(s)

ウレタンブッシュ  
Urethane bushing — 個  
Piece(s)

ピストン  
Piston 2 穴  
hole(s)

オイル  
Oil 400 番 #

スプリング  
Spring アソシ シルバー

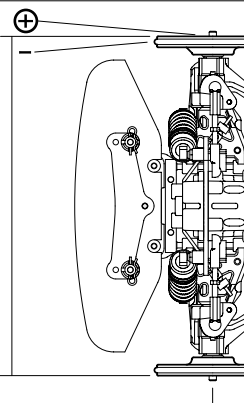
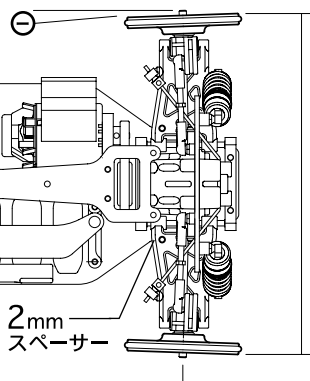
フロントトー角  
Toe angle (front) A B C Dフロント全幅  
Front width 189 mmリヤトー角  
Toe angle (rear) A B C Dホイールベース  
Wheel base 261 mmリヤ全幅  
Rear width 189 mmモーター 支給モーター  
Motorスパークギヤ ピニオンギヤ  
Spur gear Pinion gear  
96<sub>T</sub> 50<sub>T</sub>バッテリー SMC  
Batteryボディ ブガッティS  
Bodyウイング ノーマル  
Wingタイヤ SOREX 24R  
Tireインナー エコーレッド  
Tire insertベストラップ 15.64  
Best lapアベレージラップ  
Average lap