

# SETTING SHEET セッティングシート

# TBEVOLUTION III

Ver 1.01

氏名 鈴木 清和  
Name日付 2003.4.6  
Date気温 10°C  
Air temp.湿度  
Humidityコース ドイツLRPマスターズレース  
Track 特設コース (カーペット)コースコンディション GOOD  
Track condition路面温度  
Track temp

## 《フロント》

《Front》

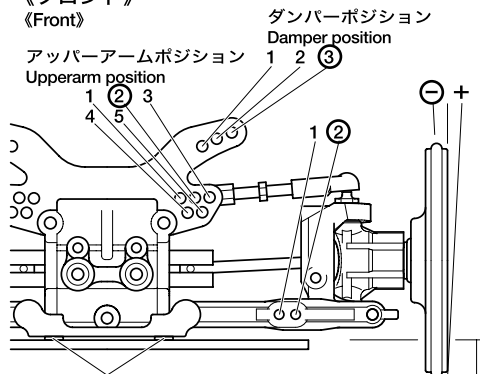
サスマウントスペーサー  
Sus.mount spacer

F 0 mm

R 0 mm

キャンバー角  
Camber angle 1.5°

車高  
Ground clearance 5.2 mm

リバウンドストローク  
Rebound stroke 3.5 mm

フロントドライブ  
Front drive One-way Diff

スタビライザー  
Stabilizer S M H

ホイールスペーサー  
Wheel Spacer 1 mm

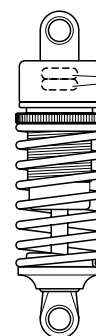

ダンパー長  
Damper length \_\_\_\_\_ mm

3mmリング(黒)  
O-ring (black) 2 個  
Piece(s)

3mmリング(透明)  
O-ring (transparent) \_\_\_\_\_ 個  
Piece(s)

ウレタンブッシュ  
Urethane bushing \_\_\_\_\_ 個  
Piece(s)

ピストン  
Piston 3 穴  
hole(s)

オイル  
Oil 500 番 #

スプリング  
Spring タミヤ製試作品

メモ  
Memo

## 《リヤ》

《Rear》

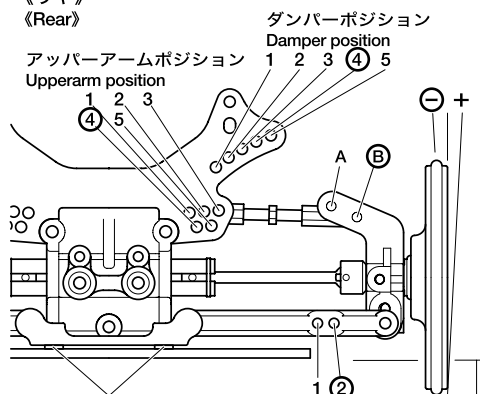
サスマウントスペーサー  
Sus.mount spacer

F 0 mm

R 0 mm

キャンバー角  
Camber angle 1.5°

車高  
Ground clearance 5.2 mm

リバウンドストローク  
Rebound stroke 5.5 mm

アッパーアームポジション  
Upper arm position A B

スタビライザー  
Stabilizer S M H

ホイールスペーサー  
Wheel Spacer 1 mm



ダンパー長  
Damper length \_\_\_\_\_ mm

3mmリング(黒)  
O-ring (black) 2 個  
Piece(s)

3mmリング(透明)  
O-ring (transparent) \_\_\_\_\_ 個  
Piece(s)

ウレタンブッシュ  
Urethane bushing \_\_\_\_\_ 個  
Piece(s)

ピストン  
Piston 3 穴  
hole(s)

オイル  
Oil 500 番 #

スプリング  
Spring タミヤホワイト

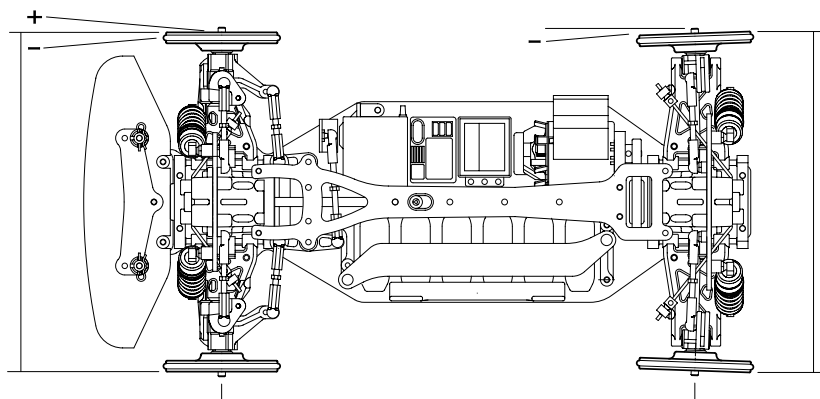
メモ  
Memoフロントトー角  
Toe angle (front) A B C Dリヤトー角  
Toe angle (rear) A B C Dフロント全幅  
Front width 189 mmホイールベース  
Wheel base 261 mmリヤ全幅  
Rear width 189 mmモーター Reedy 12×1  
Motorスパークギヤ ピニオンギヤ  
Spur gear Pinion gear

99 T

34 T

バッテリー Reedy GP  
Batteryボディ プロトフォーム1  
Bodyウイング プロトフォーム2  
Wingタイヤ LRP 24R  
Tireインナー LRP  
Tire insertベストラップ  
Best lap \_\_\_\_\_アベレージラップ  
Average lap \_\_\_\_\_