

# TAMIYA vol. 111 Jr. News



## 『進化』がつまった新シャーシ “スーパーXXシャーシ”大研究

### ミニ四駆小学生カップ秋・開催レポート

ミニ四駆イベント情報



[タミヤジュニアニュース] 2009年11月号

## 『進化』がつまった新シャーシ “スーパーXXシャーシ”大研究

さらなる性能を求め、数々のミニ四駆レースで集めたデータを参考に開発された“スーパーXXシャーシ”がいよいよ登場だ！多くの性能を秘め、レースでの活やくが期待できるこのシャーシをここではじっくりと紹介しよう。ぜひ、キミも手にとって走らせてみてほしい。

### フロントバンパー/リヤステー



パーツ取り付け穴  
フロントバンパーには“ノーズガード”を採用。  
ローラーをワイドに取り付けられ、さらにショックに強いじょうぶなフロントまわりを実現。また、グレードアップパーツを組み合わせて色々な改造ができるよう、フロントバンパーとリヤステーに、パーツ取り付け穴をじゅうぶんに用意した。

### モーターまわり

マシンのボディを外さずにシャーシの裏からワンタッチでモーターを取り出せる親切設計。メンテナンスもしやすい。

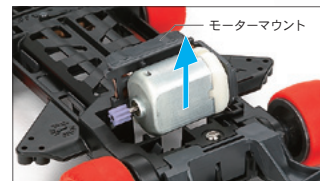

すぐに取り出せ、モーター交換がすばやくできる。セッティングを変えるときに役立つのだ。



モーターマウントごと外れるので、金具のチェックもできる。

### ホイール&タイヤ



マシンの足回りは、小径ホイールと小径タイヤを装備。重心が低くなるので、安定した走行ができる。



マックスブレイカー  
ブラックスペシャル  
(945円)



ライジングトリガー  
ホワイトスペシャル  
(945円)

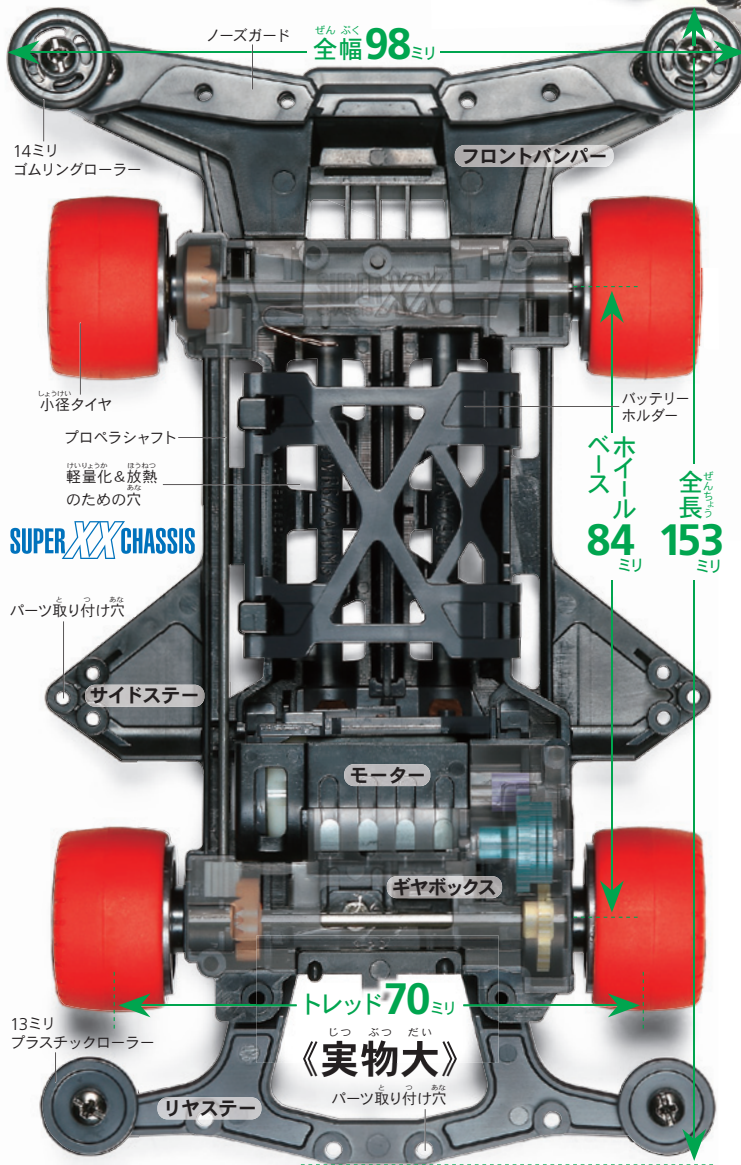

### シャーシ

走行中に強い力が加わる様々な部分を補強した設計だ。しっかりとメカを守るじょうぶでゆがみにくいシャーシが、マシン性能をじゅうぶんに引き出すぞ。

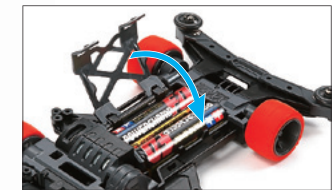

バッテリーホルダーは、扉のように開閉できるXX(ダブルエックス)形状。しっかりと電池をpushさえ、強度もバッチリだ。

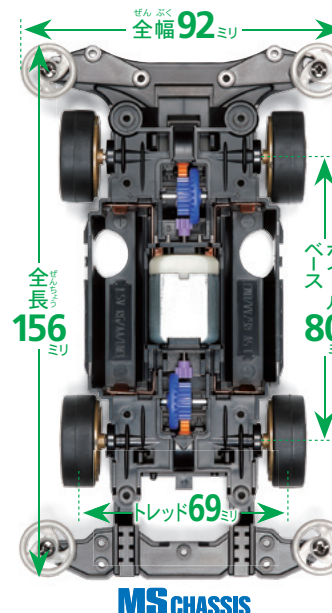

チェック!!  
MSシャーシと性能を比べると..

SUPER XX CHASSIS  
MS CHASSIS

マシンの姿勢がみだれるコースでは、重心の低さとワイドトレッドをいかして走行が安定する。メンテナンス性が良いのも特ちょうだ。

剛性が高く、パーツの効果を実感しやすいので、様々なコースレイアウトに対応可能。駆動効率が高く、トップスピードの伸びも期待できる。