

TRF415 REVERSIBLE LIGHTWEIGHT SUSPENSION SET



TRF415 軽量リバーシブルサスセット

注意

★工具の使用には十分注意して下さい。特にナイフ、ニッパーなどの刃物によるケガや事故に注意して下さい。
★接着剤や塗料は使用前にそれぞれの注意書きをよく読み、指示に従って正しく使用し、使用する時は換気に十分注意して下さい。
★小さなお子様のいる場所での工作はしないでください。部品やビニール袋を口に入れての窒息など危険な状況が考えられます。

CAUTION

★Keep out of reach of small children. Children must not be allowed to suck any part, or pull vinyl bag over their head.
★Read and fully understand the instructions prior to commencing assembly. The supervising adult should also read the instructions if a child is used assembling the kit.
★When assembling this kit, tools including knives are used. Extra care should be taken to prevent personal injury.

C部品 (フロントアップライト)	1枚	クロスバイダー	4個	2.6×2.5mm スクリューピン	2個	0.5mm ホイールスペーサー	4個
D部品 (サスアーム)	2枚	2×9.8mm シャフト	4個	ビローボールキングピン	2個	3×3mm スペーサー	8個
E部品 (リヤアップライト)	1枚	3×2.5mm イモネジ (黒)	4個	4.6×4.7mm フランジパイプ	2個	3×2mm スペーサー	8個
F2部品 (ハブキャリア: 2")	1枚	4mm アジャスター	2個	3×10mm ホロービス	4個	3×1mm スペーサー	4個
F4部品 (ハブキャリア: 4")	1枚	5mm アジャスター	4個	3×12mm ホロービス	4個	3×0.5mm スペーサー	8個
ホイールアクスル	4個	5mm アジャスター-S	2個	5mm ビローボール (黒)	10個	950ベアリング	8個
アルミスイングシャフト	2本	ワンウェイカップジョイント	2個	3×10mm 六角皿ビス	2個	5×0.1mm シム	10枚
スイングシャフト	2本	2.6×2.2mm スクリューピン	2個	1mm ホイールスペーサー	4個	3×0.1mm シム (調整用)	10枚

1 《フロントスタビライザージョイント》 Front stabilizer joints

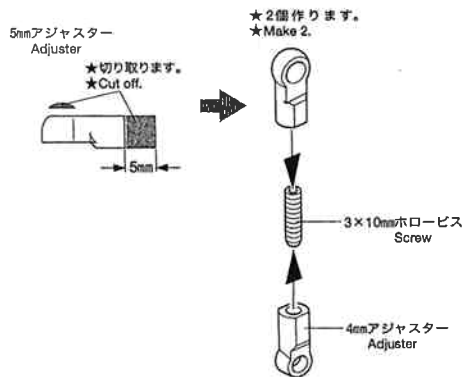

2 《フロントユニバーサルシャフト》 Front universal shafts

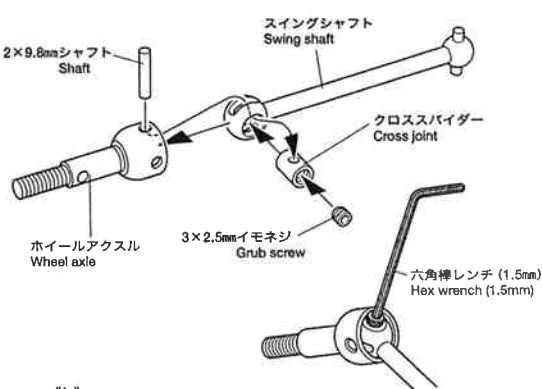

3 《フロントアクスルの組み立て》 Front axles

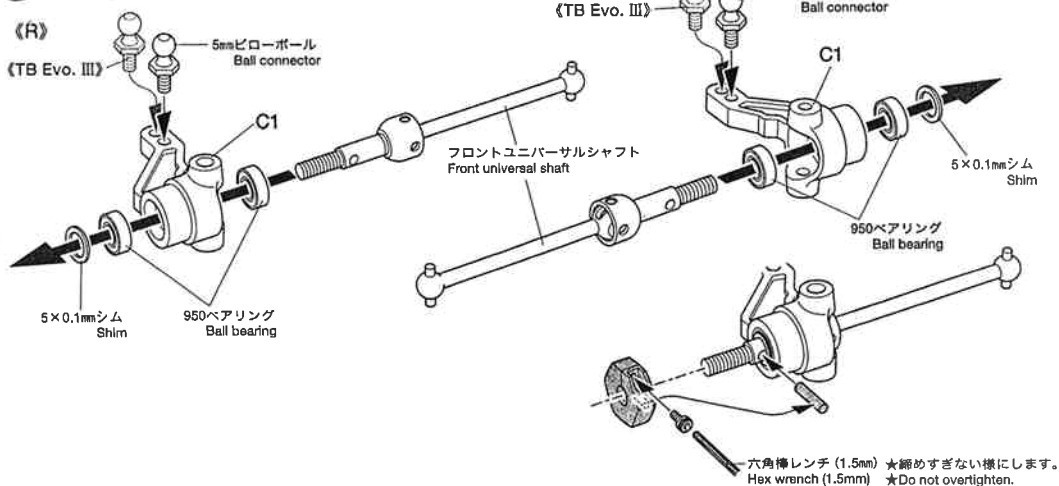

4 《フロントアクスルの取り付け》 Attaching front axles

