

SETTING SHEET
Ver 1.00

TRF 419X

TAMIYA RACING FACTORY

氏名 Name **Takuma Sasaki**

日付 Date **2017.8.27**

コース Track **ラジコン天国名古屋店** コースコンディション Track condition **Good**

気温 Air temp. ° 湿度 Humidity % 路面温度 Track temp. °

《フロント》
《Front》

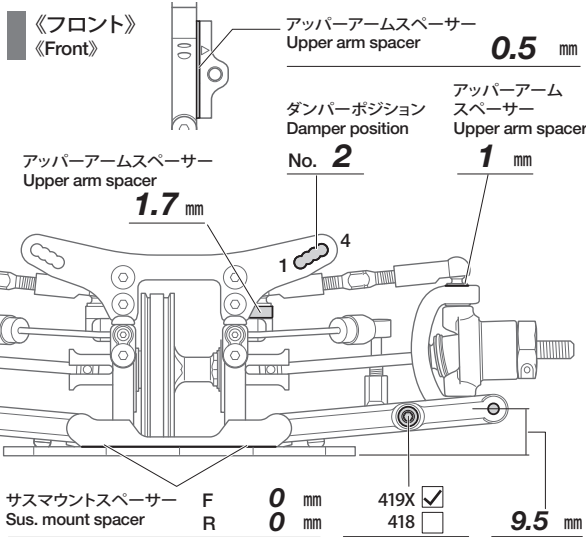

キャスト角 Caster angle	4°
キャンバー角 Camber angle	2.0°
車高 Ground clearance	4.4 mm
リバウンドストローク Rebound stroke	mm
スタビライザー Stabilizer	Axon 1.3
ホイールハブ Wheel hub	4 mm <input checked="" type="checkbox"/> 5 mm <input type="checkbox"/>
ホイールスペーサー Wheel spacer	0 mm
フロントドライブ Front drive	Direct
デフオイル Differential oil #	/ g



ダンパータイプ Damper type	SSBB
オイルシール Oil seal	Std
ピストン Piston	1.2x3 穴 (s)
オイル Oil	Axon 37.5 #
スプリング Spring	Axon Red
ストローク長 Stroke length	9.5

メモ Memo

リバウンド 20%

《リヤ》
《Rear》

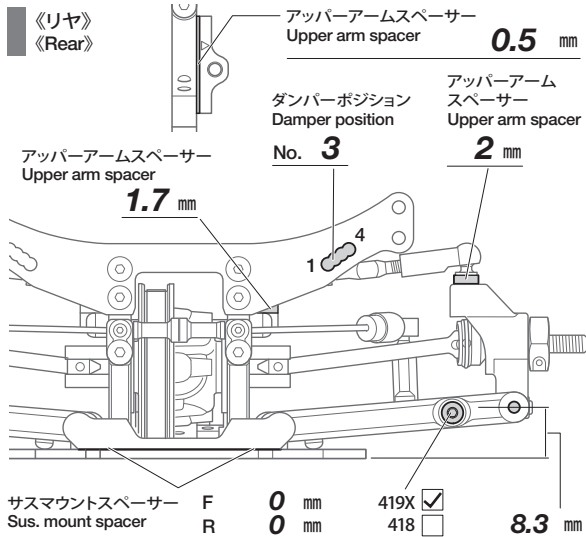

リヤアップライト Rear upright	416 / 418 / 419X
キャンバー角 Camber angle	2.0°
車高 Ground clearance	4.8 mm
リバウンドストローク Rebound stroke	mm
スタビライザー Stabilizer	Axon 1.2
ホイールハブ Wheel hub	4 mm <input checked="" type="checkbox"/> 5 mm <input type="checkbox"/>
ホイールスペーサー Wheel spacer	+0.25 mm
リヤドライブ Rear drive	Gear Diff
デフオイル Differential oil #	Axon 12500 / 1.6 g



ダンパータイプ Damper type	SSBB
オイルシール Oil seal	Std
ピストン Piston	1.2x3 穴 (s)
オイル Oil	Axon 37.5 #
スプリング Spring	Axon Red
ストローク長 Stroke length	9.5

メモ Memo

リバウンド 0%

《トップ》
《Top》

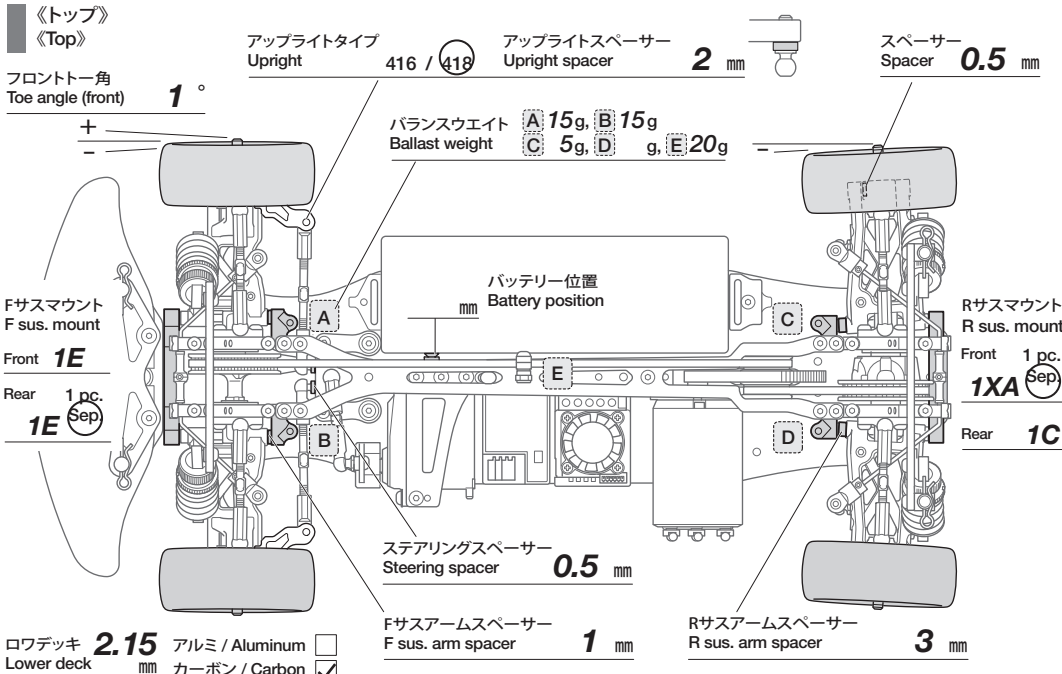

モーター Motor	TRION V2 17.5T
スパークギヤ Spur gear	110 T
ピニオンギヤ Pinion gear	29 T
バッテリー Battery	/ g

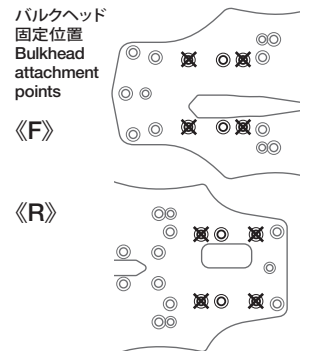

ベストラップ Best lap

ボディ Body **PF LTC-R** ボディマウント穴位置 Body mount hole position F **55.5** R **33.3** L **32.8** ウイング Wing **RC-MISSION** ハイダウンフォース Tire **Hand Out** ホイール Wheel **Hand Out** インナー Tire insert **Hand Out**