

BAJA CHAMP

1/10th SCALE R/C 4WD HIGH PERFORMANCE OFF ROAD RACER

TL-01B SHAFT DRIVEN 4WD
《TL-01Bシャフトドライブ4駆》

 **TAMIYA**

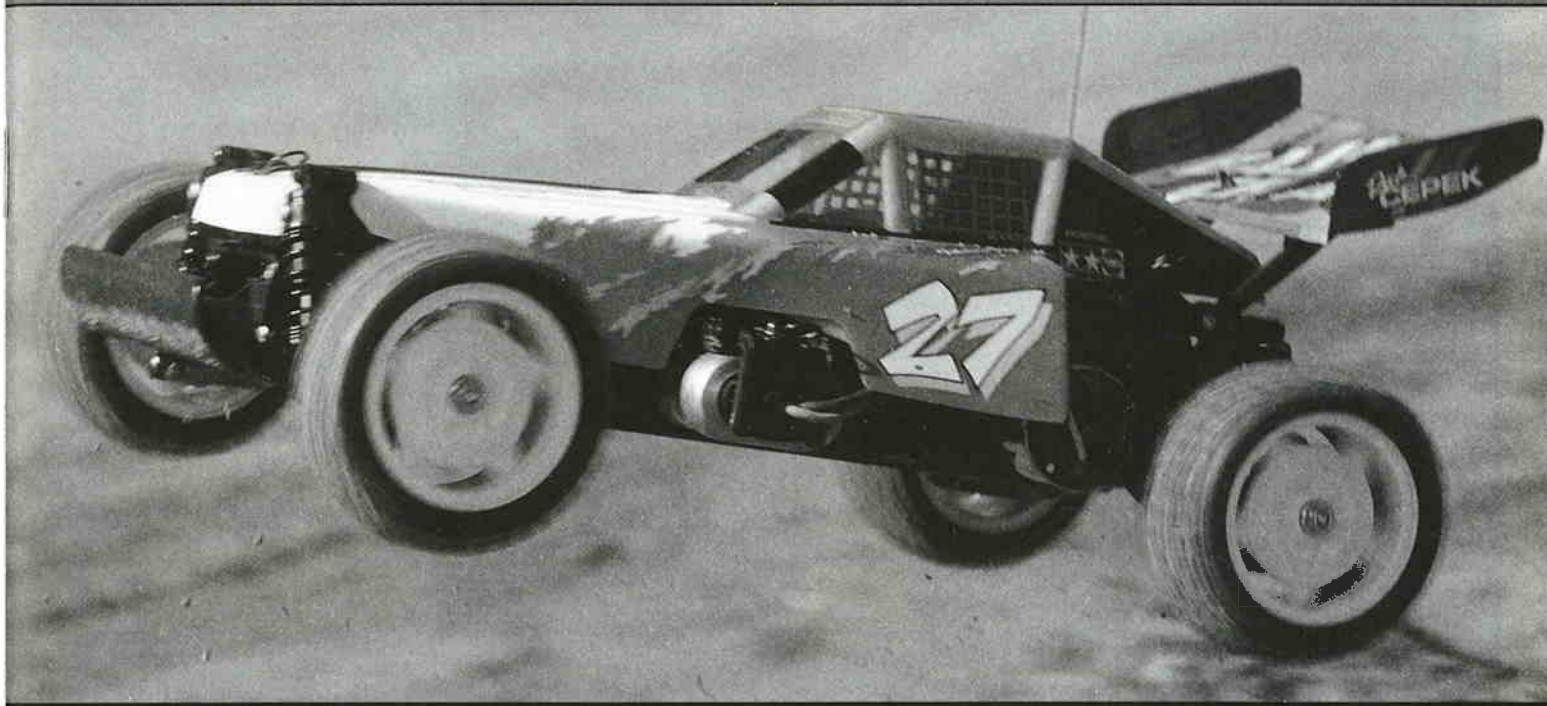

1/10 電動RC 四輪駆動レーシングバギー
バハチャンプ[®] 540タイプモーター付



BAJA CHAMP



●小学生や組立てになれない方は、ご両親や模型にくわしい方にお手伝いをお願いして下さい。

組み立てる前に用意する物

ITEMS REQUIRED
ERFORDERLICHES ZUBEHÖR
OUTILLAGE NECESSAIRE

《ラジオコントロールメカ》

このRCカーには、タミヤ・アドスペックプラスプロセット(1/10, 1/12 RCカー用)をおすすめします。また、他のプロセットを使用する場合はFETアンプ付き2チャンネルプロポをご使用下さい。★取り扱いについては、それぞれの説明書をご覧ください。

《走行用バッテリー・充電器》

このキットはタミヤ・ニカドバッテリー7.2Vレーシングパック専用です。専用充電器とともにご用意下さい。

RADIO CONTROL UNIT

Tamiya Adspec 2 channel R/C unit for 1/10, 1/12 scale R/C models is suggested for this model. The amplifier boosted speed control and receiver are combined in the C.P.R. Unit, allowing easy installation. Other 2 channel R/C units using an electronic speed control can also be used.

POWER SOURCE

This kit is designed to use a Tamiya Ni-Cd 7.2V Racing Pack. Charge batteries according to manual.

RC-EINHEITEN

Die Tamiya Adspec 2-Kanal RC-Einheit ist für Funkfernsteuermodelle im Maßstab 1:10 und 1:12 geeignet und wird auch für dieses Modell empfohlen. Der Fahrtenregler mit Nachverstärker und Empfänger sind in der C.P.R. Einheit kombiniert und ermöglichen leichten Einbau. Andere 2-Kanal-Einheiten mit elektronischer Geschwindigkeitskontrolle können ebenfalls verwendet werden.

STROMQUELLE

Für diesen Bausatz benötigt man den Tamiya Ni-Cd 7.2V Racing Pack. Den Akku gemäß Anweisung aufladen.

RADIOCOMMANDE

La radiocommande 2 canaux ADSPEC conçue pour les modèles R/C électriques au 1/10e et au 1/12e est vivement conseillée pour ce modèle. Le variateur et le récepteur sont compris dans un même boîtier: l'unité C.P.R.; ce qui permet une installation et un accès plus aisés. D'autres radiocommandes 2 canaux comprenant un variateur électronique peuvent également être utilisées.

BATTERIE DE PROPULSION

Le moteur qui équipe ce modèle peut être alimenté par une batterie Tamiya Ni-Cd 7.2V Racing. Charger la batterie selon les indications du manuel du chargeur.

タミヤ・アドスペックプラスプロポ

ADSPEC R/C SYSTEM
ADSPEC RC SYSTEM
ENSEMBLE ADSPEC

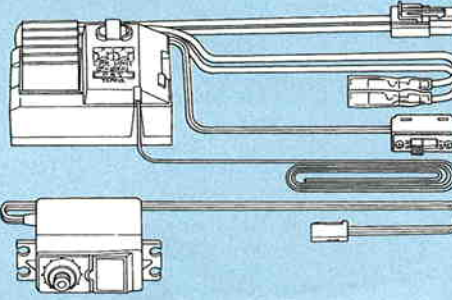

FET アンプ付き2チャンネルプロポ

STANDARD 2 CHAN. R/C UNIT PLUS ELECTRONIC SPEED CONTROL
NORMALE 2-KANAL RC-EINHEIT MIT ELEKTRONISCHEM FAHRTENREGLER
ENSEMBLE A 2 VOIES STANDARD PLUS VARIATEUR DE VITESSE ELECTRONIQUE

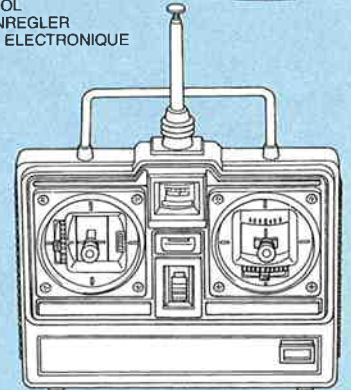
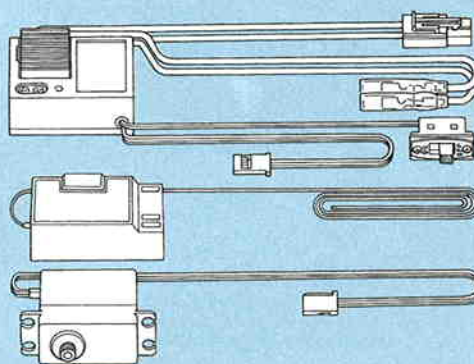

《使用できるサーボの大きさ》

Suitable servo size
Größe der Servos
Dimension max des servos

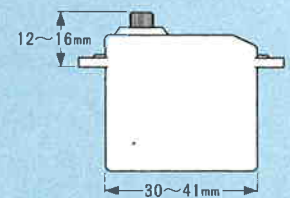

タミヤ・ニカド7.2Vレーシングパック

Tamiya Ni-Cd 7.2V Racing Pack
Tamiya Ni-Cd 7.2V Racing Pack
Batterie Tamiya Ni-Cd 7.2V. Racing



7.2V専用充電器

Compatible Charger
Geeignetes Ladegerät
Chargeur compatible



《使用する塗料》 TAMIYA PAINT COLORS / TAMIYA-FARBEN / PEINTURES TAMIYA

下記のポリカーボネート塗料を用意してください。タミヤからはスプレー塗料、筆塗り塗料のほか各種塗装用品が発売されています。

《ポリカーボネート用タミヤカラー》 TAMIYA POLYCARBONATE PAINTS

PS-1 ●ホワイト / White / Weiß / Blanc
PS-10 ●パープル / Purple / Purpur / Violet
PS-31 ●スモーク / Smoke / Rauchfarben / Fumé

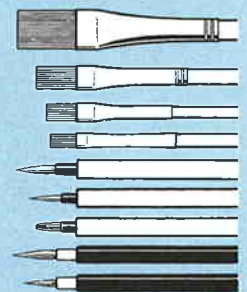

《用意する工具》 TOOLS RECOMMENDED / BENÖTIGTE WERKZEUGE / OUTILLAGE

+ドライバー(大)
+ Screwdriver (large)
+ Schraubenzieher (groß)
Tournevis + (grand)



+ドライバー(小)
+ Screwdriver (small)
+ Schraubenzieher (klein)
Tournevis + (petit)



ピンセット

Tweezers
Pinzette
Précettes



ラジオペンチ

Long nose pliers
Flachzange
Pincès à becs longs

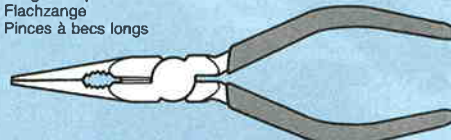

ニッパー

Side cutters
Seitenschneider
Pincès coupantes

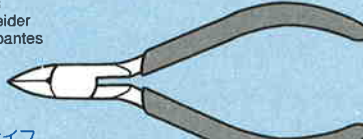

クラフトナイフ

Modeling knife
Modellbaumesser
Couteau de modéliste

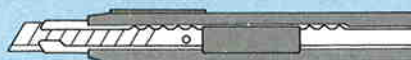

はさみ

Scissors
Schere
Ciseaux

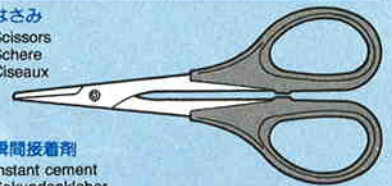

瞬間接着剤

Instant cement
Sekundenkleber
Colle rapide



★この他に、ピンバイスかキリが必要です。また、ヤスリや柔らかな布があると便利です。

★Pin vise, file and soft cloth will also assist in construction.

★Hilfreich für den Zusammenbau können sein: kleiner Schraubstock, Feile, weiches Tuch.

★Outil à percer, lime et chiffon doux seront également utiles.



●組み立てる前に説明図を必ずお読み下さい。また、保護者の方もお読み下さい。



●小さなお子様のいる場所での工作はおやめ下さい。小さな部品やビニール袋を口に入れたりする危険があります。



●小学生やうまく組み立てられない方は、保護者の方やRCカーに詳しい方にお手伝いをお願いして下さい。



●工具で固い物を切らないで下さい。刃が折れるなどの危険があります。



●色を塗る時や、接着剤を使う場合は必ず窓を開けて換気に注意して下さい。



●組み立てる時はまわりに注意して下さい。また、工具を振り回すようなことはやめて下さい。

CAUTION

- Read carefully and fully understand the instructions before commencing assembly. A supervising adult should also read the instructions if a child assembles the model.
- When assembling this kit, tools including knives are used. Extra care should be taken to avoid personal injury.
- Read and follow the instructions supplied with paints and/or cement, if used (not included in kit).
- Keep out of reach of small children. Children must not be allowed to suck any part, or pull vinyl bag over the head.

VORSICHT!

- Bevor Sie mit dem Zusammenbau beginnen, sollten Sie alle Anweisungen gelesen und verstanden haben. Falls ein Kind das Modell zusammenbaut, sollte ein beaufsichtigender Erwachsener die Bauanleitung ebenfalls gelesen haben.
- Beim Zusammenbau dieses Bausatzes werden Werkzeuge einschließlich Messer verwendet. Zur Vermeidung von Verletzungen ist besondere Vorsicht angebracht.
- Wenn Sie Farben und/oder Kleber verwenden (nicht im Bausatz enthalten), beachten und befolgen Sie die dort beiliegenden Anweisungen.
- Bausatz von kleinen Kindern fernhalten. Verhüten Sie, daß Kinder irgendwelche Bauteile in den Mund nehmen oder Plastiktüten über den Kopf ziehen.

PRECAUTION

- Bien lire et assimiler les instructions avant de commencer l'assemblage. La construction du modèle par un enfant doit s'effectuer sous la surveillance d'un adulte.
- L'assemblage de ce kit requiert de l'outillage, en particulier des couteaux de modélisme. Manier les outils avec précaution pour éviter toute blessure.
- Lire et suivre les instructions d'utilisation des peintures et ou de la colle, si utilisés (non inclus dans le kit).
- Garder hors de portée des enfants en bas âge. Ne pas laisser les enfants mettre en bouche ou sucer les pièces, ou passer un sachet vinyl sur la tête.

《タミヤ・アドスペックプラスプロポ》 TAMIYA ADSPEC R/C SYSTEM

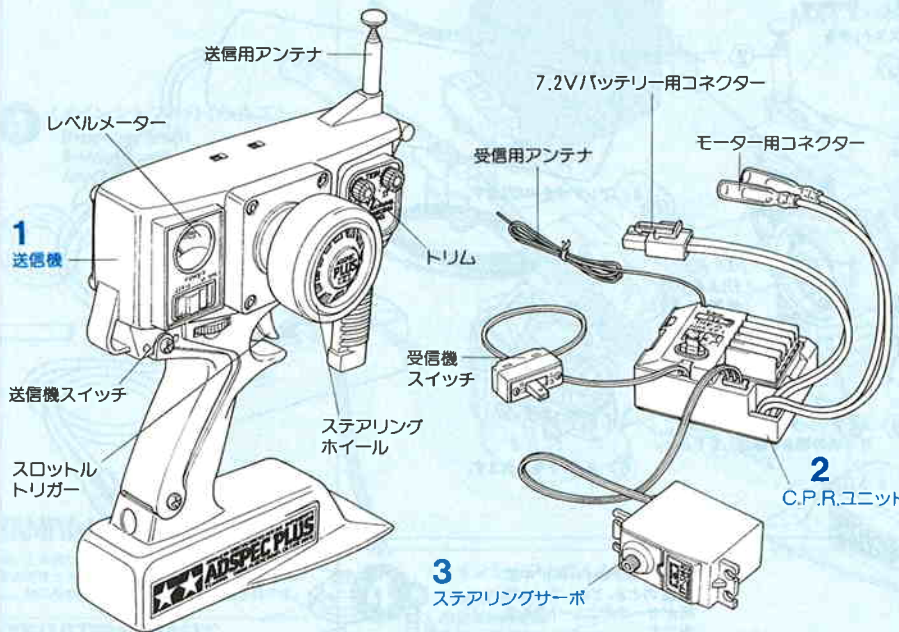

《2チャンネルプロポの名称》

- 送信機=コントロールボックスとなるもので、ステアリング、スロットルの操作を電波信号に変えて発信します。
- C.P.R.ユニット=FETアンプと受信機が一体となったものです。
 - 受信機=送信機からの電波信号を受け、それをアンプやサーボにつたえます。
 - FETアンプ=受信機が受けた電波信号を電気的な信号に変え、車のスピードをコントロールします。
- ステアリングサーボ=受信機が受けた電波信号を機械的な動きに変え、ハンドルの切り替えます。

COMPOSITION OF 2 CHANNEL R/C UNIT

- Transmitter: Serves as control box. Steering wheel/stick and throttle trigger/stick movements are transformed into radio signals which are transmitted through the antenna.
- C.P.R. Unit: The electronic speed control is combined with the receiver in this unit.
 - Receiver: Accepts signals from the transmitter and converts them into pulses that operated the model's servo and speed control.
 - Electronic Speed Control: Accepts signals received from the receiver and controls the current going to the motor.
- Steering servo: Transforms signals received from the receiver into mechanical movements.

ZUSAMMENSTELLUNG DER 2-KANAL RC-EINHEIT

- Sender: Dient als Steuergerät. Lenk-/knüppel- und Gaszuggriff/-knüppelbewegungen werden in Funksignale umgewandelt und über die Antenne ausgesendet.
- C.P.R.-Einheit: Der Elektronische Fahrtenregler ist im Empfänger integriert.
 - Empfänger: Der Empfänger nimmt die Signale des Senders auf und wandelt sie in Steuerimpulse für das Lenkservo und den Fahrtenregler um.
 - Elektronischer Fahrtenregler: Erhält Steuersignale vom Empfänger und regelt den zum Motor fließenden Strom.
- Lenkservo: Wandelt die vom Empfänger kommenden Lenksignale in mechanische Bewegung um.

《FETアンプ付きプロポ》 2 CHAN. R/C UNIT PLUS ELECTRONIC SPEED CONTROL

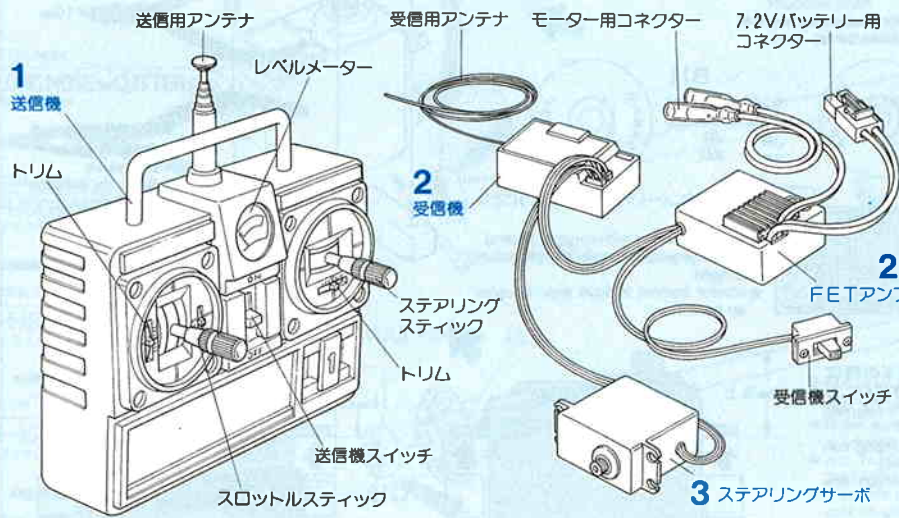

COMPOSITION D'UN ENSEMBLE RC 2 VOIES

- Emetteur: c'est le boîtier de commande. Les actions sur le manche de direction/volant ou sur le manche de gaz/gâchette sont converties en signaux radio transmis par le biais de l'antenne.
- Unité C.P.R.: ensemble combinant récepteur et variateur électronique de vitesse.
 - Récepteur: capte les signaux de l'émetteur, les convertit en impulsions et contrôle les mouvements du(des) servo(s) et le variateur électronique.
 - Variateur électronique de vitesse: reçoit un signal du récepteur et régule la quantité de courant alimentant le moteur.
- Servo de direction: convertit les signaux émanant du récepteur en mouvements mécaniques.



作る前にならず
お読み下さい。

Read before assembly
Erst lesen - dann bauen.
Lisez avant l'assemblage.

★組立てに入る前に説明図を最後までよく見て、全体の流れをつかんで下さい。

★Study and understand the instructions thoroughly before beginning assembly.

★Vor dem Zusammenbau die Bauanleitung gründlich studieren.

★Etudier et bien assimiler les instructions avant de débiter l'assemblage.

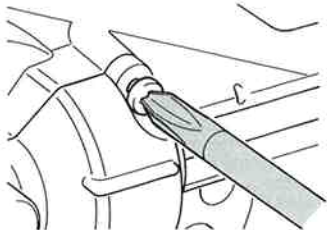

★ドライバーは必ずビスに合ったものを使用して下さい。

★Use suitably sized driver.

★Passenden Schraubenzieher verwenden.

★Employer un tournevis de taille appropriée.



1~11
袋詰Aを使用します
BAG A / BEUTEL A / SACHET A

1 <ラジオコントロールメカのチェック>
Checking R/C equipment
Überprüfen der RC-Anlage
Vérification de l'équipement R/C



3×10mmフランジタッピングビス
Flange tapping screw
Kragenschraube
Vis taraudeuse à flasque
MA3×2

RADIO CHECK USING TAMIYA
ADSPEC R/C UNIT (See right.)

- 1 Install battery.
- 2 Extend antenna.
- 3 Connect charged battery.
- 4 Loosen and extend.
- 5 Switch on.
- 6 Switch on.
- 7 Trims at neutral.
- 8 Switch transmitter to reverse for steering servo.
- 9 Steering wheel in neutral.
- 10 Servo in neutral position.

PRÜFEN DER ADSPEC RC-EINHEIT
(Siehe Bild rechts.)

- 1 Batterien einlegen.
- 2 Antenne ausziehen.
- 3 Voll aufgeladenen Akku verbinden.
- 4 Aufwickeln und langziehen.
- 5 Schalter ein.
- 6 Schalter ein.
- 7 Trimmhebel neutral stellen.
- 8 Schalter für Lenkservo (Servo-Reverse).
- 9 Lenkrad neutral stellen.
- 10 Dies ist die Neutralstellung des Servos.

VERIFICATION DE L'ENSEMBLE
ADSPEC (Voir à droite.)

- 1 Mettre en place la batterie.
- 2 Déployer l'antenne.
- 3 Charger complètement la batterie.
- 4 Dérouler et déployer le fil.
- 5 Mettre en marche.
- 6 Mettre en marche.
- 7 Placer les trims au neutre.
- 8 Position "Reverse" pour le servo de direction.
- 9 Le volant de direction au neutre.
- 10 Le servo au neutre.

★お買い求めの際、また組立ての前には必ず内容をお確かめ下さい。万一不良部品、不足部品などありました場合には、お買い求めの販売店にご相談下さい。

★小さなビス、ナット類が多く、よく似た形の部品もあります。図をよく見てゆっくり確実に組んで下さい。金具部品は少し多目に入っています。予備として使して下さい。

クリス このマークはグリスを塗る部分に指示しました。必ず、グリスアップして、組みこんで下さい。

★There are many small screws, nuts and similar parts. Assemble them carefully referring to the drawings. To prevent trouble and finish the model with good performance, it is necessary to assemble each step exactly as shown.

★This kit does not require liquid thread lock for assembly.

Apply grease to the places shown by this mark. Apply grease first, then assemble.

★Viele kleine Schrauben und Muttern etc. müssen genau der Anleitung nach eingebaut werden. Exaktes Bauen bringt ein gutes Modell mit bester Leistung.

★Der Bausatz erfordert keine Schrauben-Sicherungs-Flüssigkeit.

Stellen mit diesem Zeichen erst fetten, dann zusammenbauen.

★Il y a beaucoup de petites vis, d'écrous et de pièces similaires. Les assembler soigneusement en se référant aux dessins. Pour éviter les erreurs suivre les stades du montage dans l'ordre indiqué.

★Ce modèle ne nécessite pas l'emploi de frein-filet pour son montage.

Graisser les endroits indiqués par ce symbole. Graisser d'abord, assembler ensuite.

1 <ラジオコントロールメカのチェック>
Checking R/C equipment
Überprüfen der RC-Anlage
Vérification de l'équipement R/C

★使用するプロポセット、走行用バッテリー、充電器などは各取り扱い説明書をよく見てから使用して下さい。

★Refer to the manual included with R/C unit.

★Gemäß der bei der RC-Einheit enthaltenen Anweisung.

★Se référer au manuel inclus dans l'équipement R/C.

※の部品はキットには含まれていません。

Parts marked * are not in kit.

Teile mit * sind im Bausatz nicht enthalten.

Les pièces marquées * ne sont pas incluses dans le kit.

<走行用バッテリーの充電>

Charge battery according to manual.

Den Akku der Anweisung nach aufladen.

Charger la batterie selon les indications du manuel.

※7.2Vレーシングパック

※Tamiya Ni-Cd 7.2V Racing Pack battery

※Batterie: Tamiya Ni-Cd 7.2V Racing Pack

※Batterie Tamiya Ni-Cd 7.2V. "Racing"

★番号の順にチェックし、必ずサーボのニュートラルを確認して組み立て下さい。

★Make sure the servo is at neutral prior to assembly.

★Servo vor dem Einbau in neutrale Stellung bringen.

★S'assurer que le servo est au neutre avant assemblage.

正転 Normal 逆転 Reverse

⑧ ステアリングリバーススイッチをリバース側にします。

② アンテナをのばします。

① 電池をセットします。

④ アンテナをのばします。

③ 充電済の走行用バッテリーをつなぎます。

⑤ スイッチを入れます。

⑦ トリムを中心位置にします。

⑨ ステアリングホイールを動かし、サーボの動きを確認して下さい。

⑥ スイッチを入れます。

⑩ ステアリングホイールが中立位置のとき、とまっている場所がサーボのニュートラル位置です。

★使用するプロポメーカーにあわせてとりつけます。

★Match part with servo.

★Den zum Servo passenden Sockel aussuchen.

★Utiliser une pièce adaptée au servo.



B12
フタバ FUTABA
タミヤ TAMIYA



B11
サンワ SANWA
アコムス ACOMS
JR KO
KO

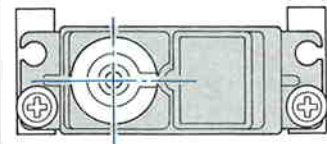

★サーボがニュートラルで左図のようにとりつけます。
★Attach as shown with servo in neutral.
★Wie angegeben Servo in Neutralstellung bringen.
★Monter comme indiqué avec le servo au neutre.

★右図の寸法が14mm以下の時はC10を逆にとりつけて下さい。

★Note placements of C10 referring to diagram on the right.

★Beachten Sie zur Anordnung von C10 die Darstellung rechts.

★Positionner C10 en fonction des dessins à droite.

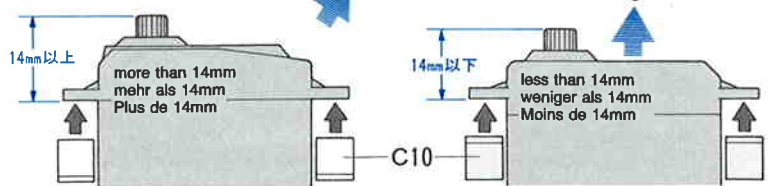

14mm以上
more than 14mm
mehr als 14mm
Plus de 14mm

14mm以下
less than 14mm
weniger als 14mm
Moins de 14mm

※ステアリングサーボ
※Steering servo
※Lenkservo
※Servo de direction

2 《ステアリングサーボのくみため》
Steering servo
Lenkservo
Servo de direction

- MA2 × 2 3 × 14mm 段付ビス
Step screw
Paßschraube
Vis décollétée
- MA4 × 1 3 × 10mm タッピングビス
Tapping screw
Schneidschraube
Vis taraudeuse
- MA5 × 1 2.6 × 10mm タッピングビス
Tapping screw
Schneidschraube
Vis taraudeuse

2 《ステアリングサーボのくみため》
Steering servo
Lenkservo
Servo de direction

- ★サーボがニュートラルの状態です。
- ★Make sure the servo is in neutral.
- ★Servo soll in Neutralstellung sein.
- ★S'assurer que le servo est au neutre.

- ★サーボのメーカーにあわせてとりつけビスを選びます。
- ★Match screw with servo.
- ★Die zum Servo passenden Schraube aussuchen.
- ★Utiliser une vis adaptée au servo.

フタバ FUTABA
タミヤ TAMIYA
MA5 2.6 × 10mm

サンワ SANWA
アコムス ACOMS
JR JR
KO KO
MA4 3 × 10mm

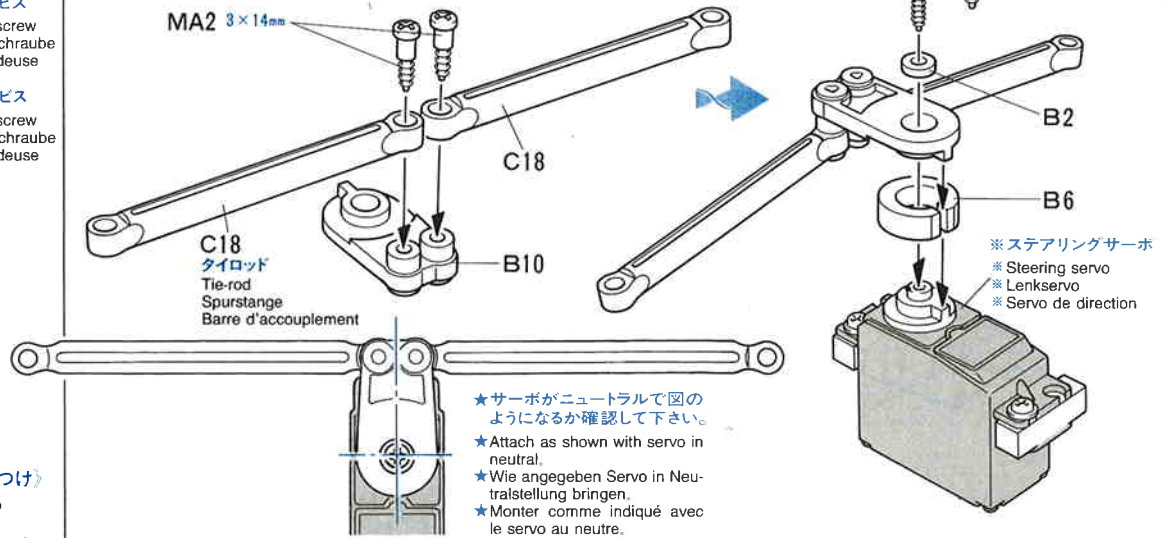

3 《ステアリングサーボのとりつけ》
Attaching steering servo
Lenkservo-Einbau
Fixation du servo de direction

- MA3 × 1 3 × 10mm フランジタッピングビス
Flange tapping screw
Kragenschraube
Vis taraudeuse à flasque
- MA4 × 5 3 × 10mm タッピングビス
Tapping screw
Schneidschraube
Vis taraudeuse

3 《ステアリングサーボのとりつけ》
Attaching steering servo
Lenkservo-Einbau
Fixation du servo de direction

- ※ステアリングサーボ
- ※Steering servo
- ※Lenkservo
- ※Servo de direction

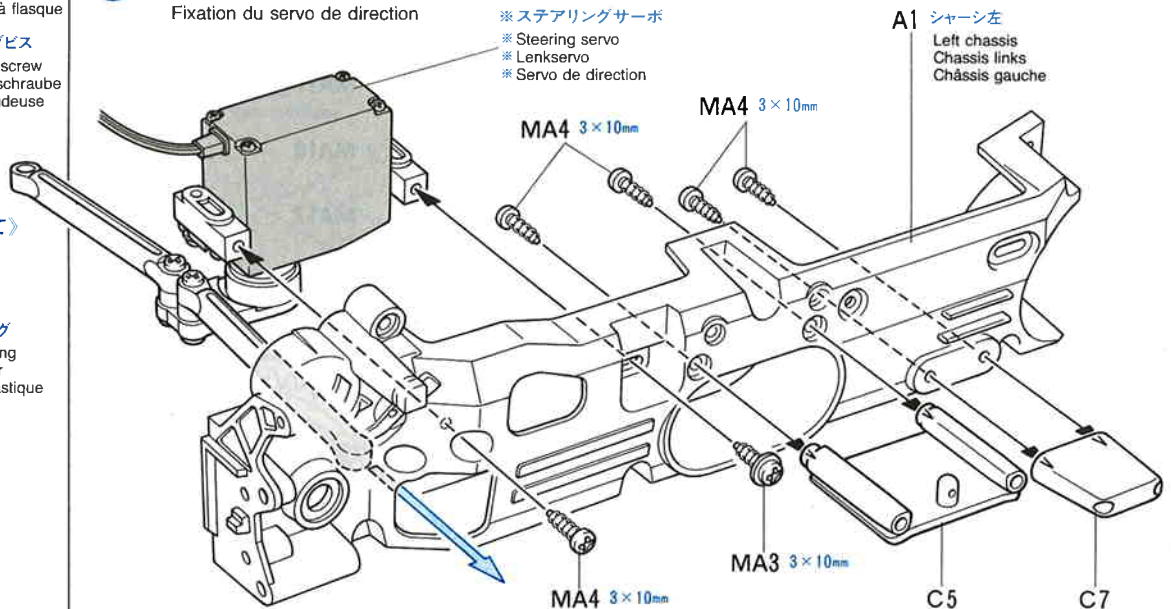

4 《メインシャフトのくみため》
Propeller shaft
Antriebswelle
Arbre de transmission

- MA8 × 4 1150 プラベアリング
Plastic bearing
Plastik-Lager
Palier en plastique
- MA12 × 2 2 × 10mm シャフト
Shaft
Achse
Axe

4 《メインシャフトのくみため》
Propeller shaft
Antriebswelle
Arbre de transmission

- メインシャフト
Propeller shaft
Antriebswelle
Arbre de transmission

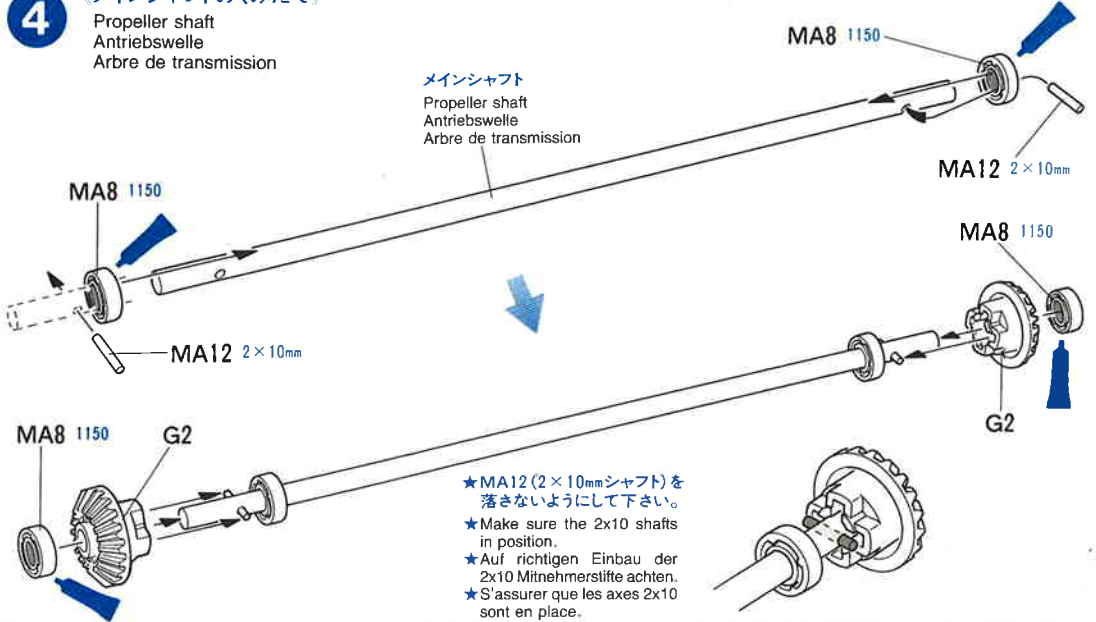

TAMIYA CRAFT TOOLS

良い工具選びは傑作づくりのための第一歩。本格派をめざすモデラーにふさわしいタミヤクラフトツール。耐久性も高く、使いやすい高品質な工具です。

SIDE CUTTER for PLASTIC

精密ニッパー (プラスチック用)



ITEM 74001

LONG NOSE w/CUTTER

ラジオペンチ



ITEM 74002

(+)SCREWDRIVER-L

プラスドライバー-L (5×100)



ITEM 74006

(+)SCREWDRIVER-M

プラスドライバー-M (4×75)



ITEM 74007

(-)SCREWDRIVER-M

マイナスドライバー-M (4×75)



ITEM 74008

5 《メインシャフトのとりつけ》
Attaching propeller shaft
Einbau der Antriebswelle
Installation de l'arbre de transmission

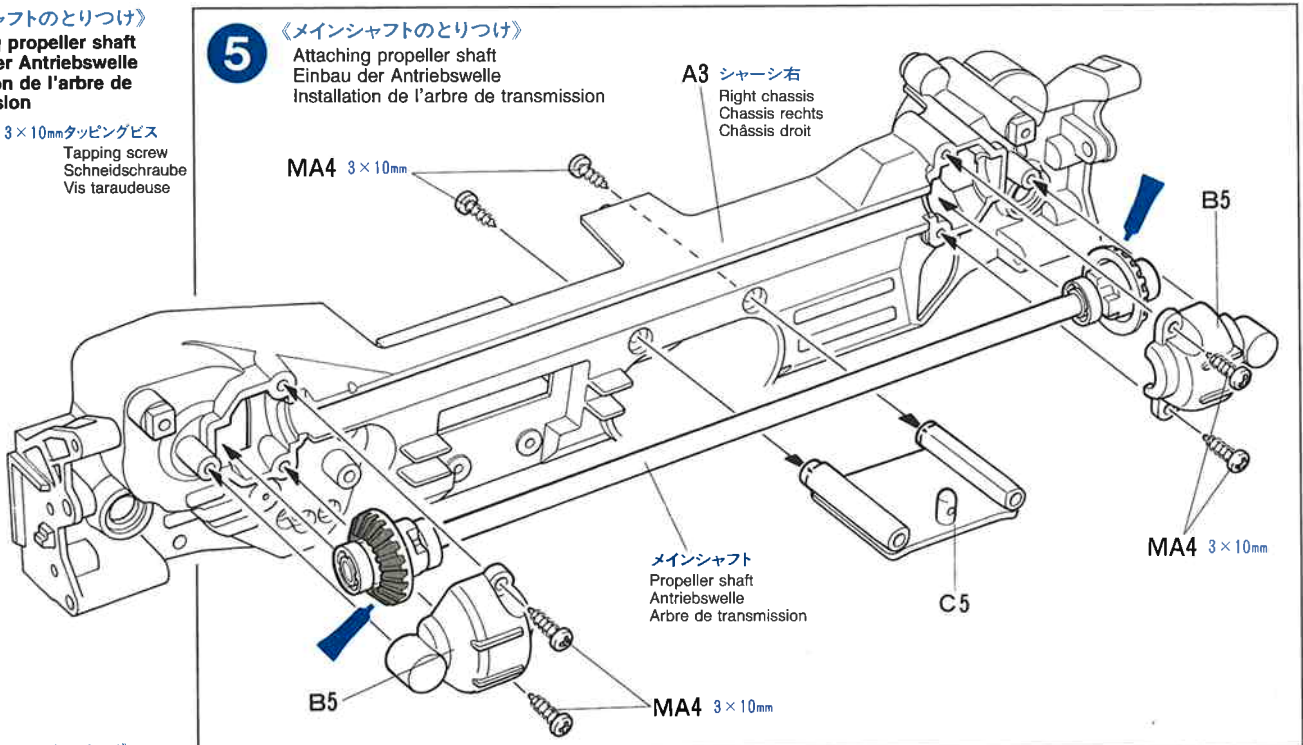
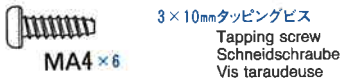

6 《デフギヤのくみため》
Differential gear
Differentialgetriebe
Différentiel

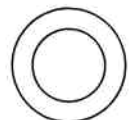

6 《デフギヤのくみため》
Differential gear
Differentialgetriebe
Différentiel

★2個作ります。
★Make 2.
★2 Satz anfertigen.
★Faire 2 jeux.

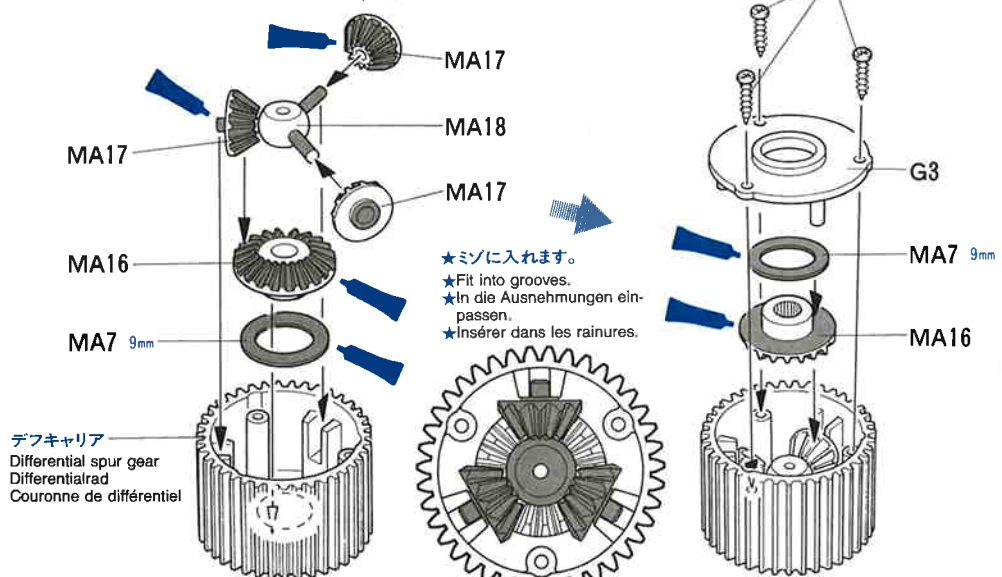

7 《アイドルギヤのとりつけ》
Idler gear
Zwischenrad
Pignon de renvoi

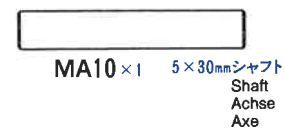
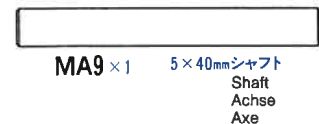
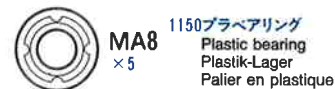

7 《アイドルギヤのとりつけ》
Idler gear
Zwischenrad
Pignon de renvoi

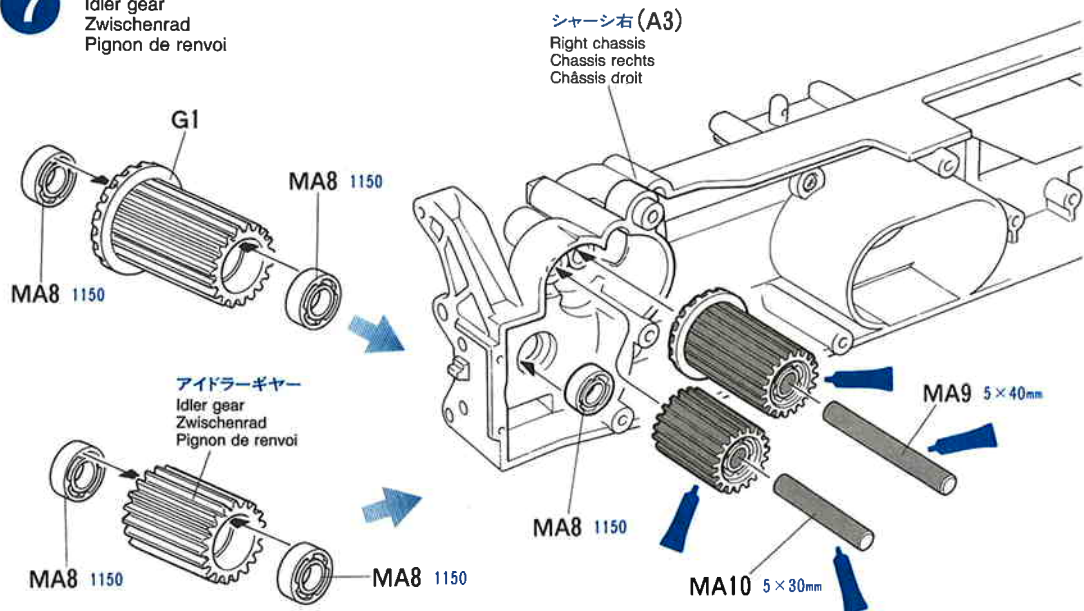

タミヤRCガイドブック

電動ラジオコントロールをより楽しむ方へのガイドブックです。RCの基本的な知識、競技の仕方等を詳しく解説、ご希望の方は模型店におたずね下さい。

8 《シャーシのくみため》

Chassis assembly
Chassis-Zusammenbau
Assemblage du chassis

- MA4 × 6 3 × 10mm タッピングビス
Tapping screw
Schneidschraube
Vis taraudeuse
- MA8 × 1 1150 プラベアリング
Plastic bearing
Plastik-Lager
Palier en plastique

6 でくみためたデフギヤー
Differential gear
Differentialgetriebe
Différentiel

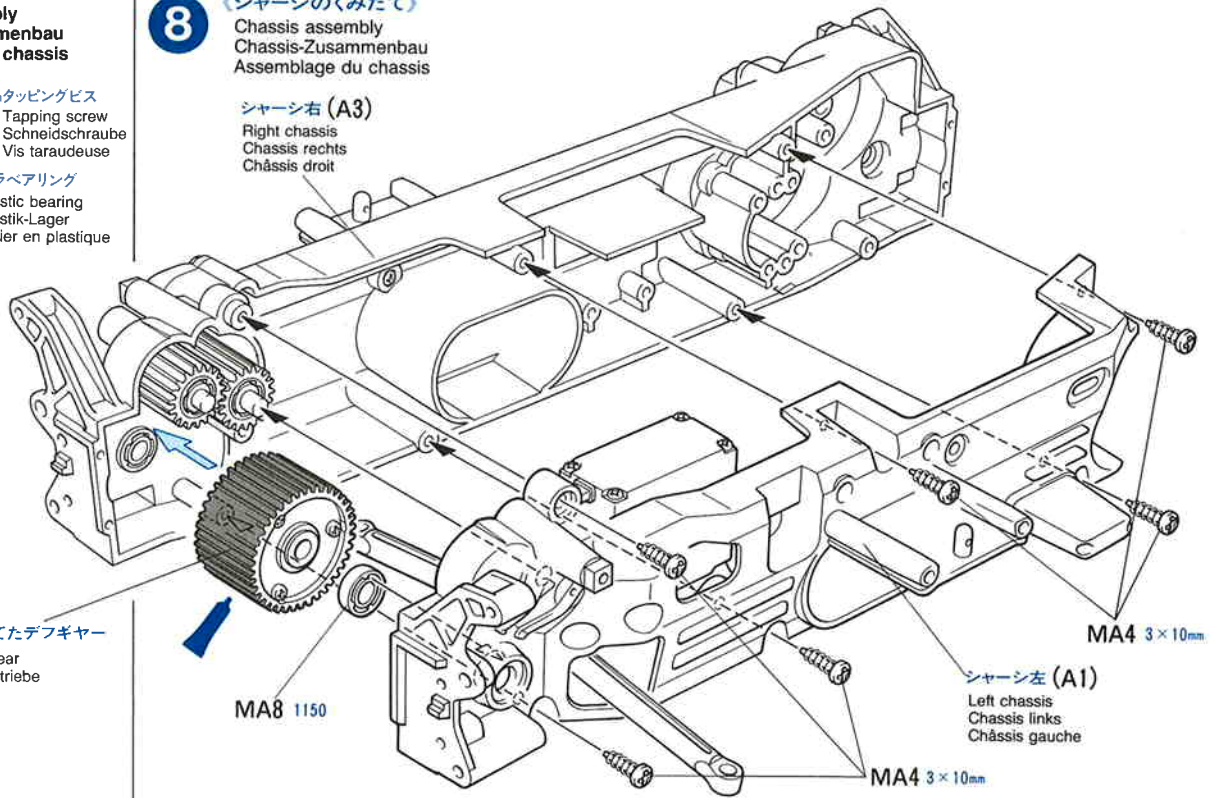

9 《カウンターギヤーのとりつけ》

Counter gear
Vorgelege-Rad
Pignon intermédiaire

- MA4 × 2 3 × 10mm タッピングビス
Tapping screw
Schneidschraube
Vis taraudeuse
- MA8 × 4 1150 プラベアリング
Plastic bearing
Plastik-Lager
Palier en plastique
- MA9 × 1 5 × 40mm シャフト
Shaft
Achse
Axe
- MA11 × 1 5 × 25mm ステンレスパイプ
Stainless tube
Rostfreies Rohr
Tube en acier
- MA19 × 2 1150 メタル
Metal bearing
Metall-Lager
Palier en métal

9 《カウンターギヤーのとりつけ》

Counter gear
Vorgelege-Rad
Pignon intermédiaire

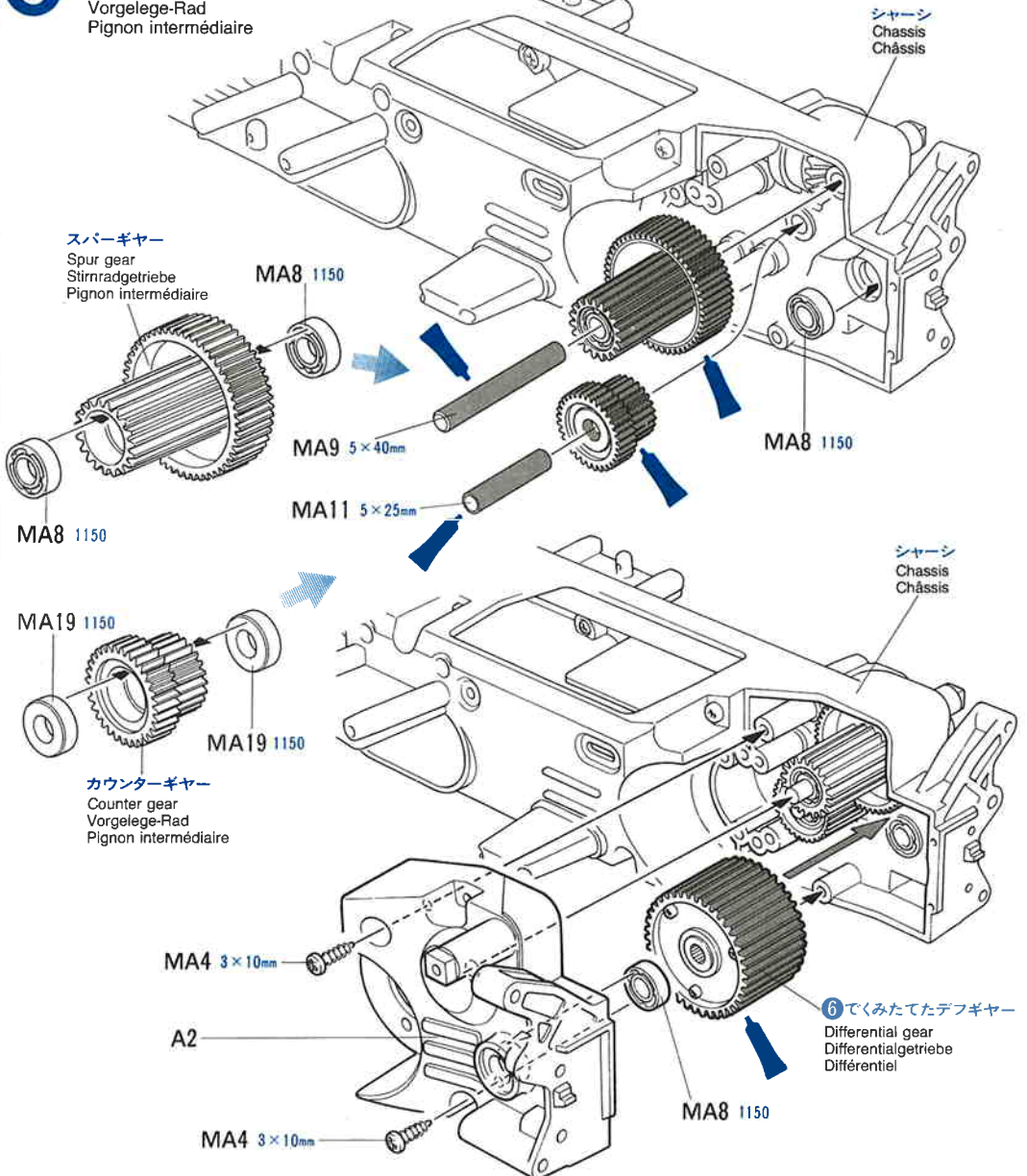

Issue No.1 Spring 2016 **TAMIYA** UK Price £125
MODEL MAGAZINE INTERNATIONAL

《タミヤモデルマガジン》海外の一流モデラーの作品が豊富な写真で身近に楽しめます。タミヤをはじめ、世界の製品をテーマに制作記事や資料など詳しく紹介。模型作りの参考に欠かれません。英語版、年4回発行 一部700円。

CERAMIC GREASE
タミヤセラミックグリス
フラインセラミックの原料として使われるボロンナイトライドの微粒子を配合した高性能グリスです。特に歯輪部分などに効果的。ギヤーや軸受け、ジョイント部分などにつけて動きをなめらかにし、摩擦をおさえます。
This is a very effective ceramic grease formulated with Boron Nitride and is ideal for lubrication of all gears, bearings and joints on radio control cars. Reduces friction and prolongs life of parts.

10 《モーターのとりつけ》
Attaching motor
Motor-Einbau
Fixation du moteur

- MA1** × 2 3 × 25mm 丸ビス
Screw
Schraube
Vis
- MA4** × 1 3 × 10mm タッピングビス
Tapping screw
Schneidschraube
Vis taraudeuse
- MA13** × 1 19T ピニオンギヤー
19T Pinion gear
19Z Motorritzel
Pignon moteur 19 dents
- MA14** × 1 3mm イモネジ
Grub screw
Madenschraube
Vis pointeau

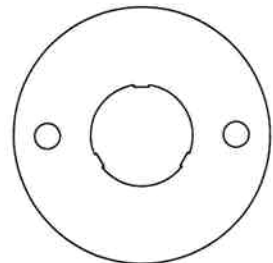

MA15 × 1 モータープレート
Motor plate
Motor-Platte
Plaquette-moteur

★ Refer to the separate instruction sheet for installation of the mechanical speed control.
★ Für Einbau des mechanischen Fahrtenreglers ein separates Anleitungsblatt einsehen.
★ Se référer à une autre instruction pour installation du variateur de vitesse mécanique.

OPTIONS

SP.No.355~357AVピニオンセット
50355-50357 AV Pinion Gears

- 19T 7.96:1**
標準モーター
ダイナランツーリング
アクトツーリング
Suitable motor: 53263
Dyna-Run Super touring
Motor, 53153 Acto-Power
Touring Special Motor
- 21T 7.20:1**
ダイナストック
Suitable motor: 53272
Dyna-Run Racing Stock
Motor
- 23T 6.57:1**
スポーツチューン
Suitable motor: 53068
Sport-Tuned Motor

★モーター、ギヤーにムリをかけるようなピニオン(ギヤ比)をとりつけしないで下さい。
★Be careful not to attach pinion gear burdening motor and gear.
★Achten Sie darauf, daß das Ritzel Motor und Getriebe nicht zu stark belastet.
★Afin d'éviter d'alourdir le moteur et les transmission, ne pas fixer les pignons de transmission.



ADSPEC PLUS

アドスベックプラスプロボ
クミヤR/Cカーに最適。1/10、
1/12電動カー用のプロボがアド
スベックプロボです。ホイ
ールコントロールタイプで微
妙な操作も確実にこなせます。

“ADSPEC PLUS” R/C SYSTEM
This is a 2 channel radio control system designed for 1/10 & 1/12 scale electric powered R/C models. The system consists of a wheel type, pistol grip transmitter and the C.P.R. Unit P-160F with a servo.

10 《モーターのとりつけ》
Attaching motor
Motor-Einbau
Fixation du moteur

- ★ゴムチューブをとりはずします。
★Remove rubber tubing.
★Gummischlauch entfernen.
★Enlever le tube en caoutchouc.

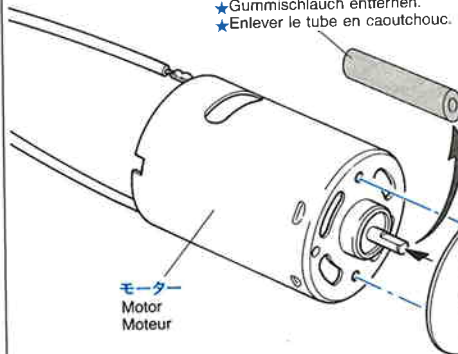

モーター
Motor
Moteur

- ★口紙をはさんでスキ間を調整します。
★Position pinion gear using paper header from screw bag.
★Antriebsritzel mit Papier aus Schraubenbeutel positionieren.
★Régler l'écartement du pignon en utilisant le papier d'une fermeture de sachet.

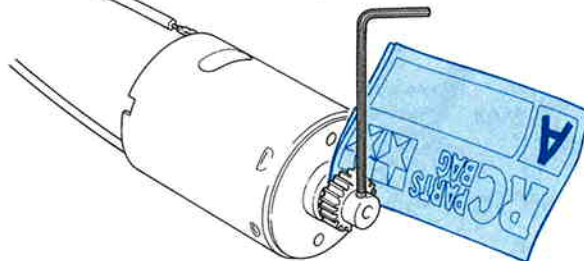

MA14 3mm

MA13 19T

- MA15** ★穴位置をあわせませう。
★Align holes.
★Die Löcher ausrichten.
★Aligner les trous.

- ★スキ間調整の口紙をはずしてとりつけます。
★Remove paper header before attaching.
★Den Papierstreifen vor dem Einbau entfernen.
★Enlever le papier avant de fixer.

シャーシ(リヤ)
Chassis (rear)
Chassis (hinter)
Châssis (arrière)

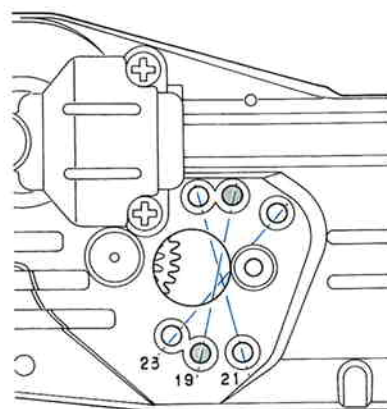

MA1 3 × 25mm

MA4 3 × 10mm

B3

- ★ギヤーのかみ合わせを確認してからとりつけます。
★Check pinion gear position.
★Position des Motorritzels überprüfen.
★Vérifier la position du pignon moteur.

- ★ピニオンギヤーの枚数にあわせた穴位置にモーターをとりつけます。
★Match numbered holes with pinion gear number.
★Numerierte Löcher der Anzahl der Ritzel anpassen.
★Support-moteur comportant différents perçages pour permettre le réglage des différents rapports.

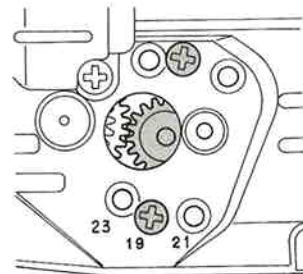

※《C.P.R.ユニット》

- ※ C. P. R. Unit
- ※ C. P. R. Einheit
- ※ Élément de Réception C. P. R.

※の部品はキットに含まれません。
Parts marked * are not in kit.
Teile mit * sind im Bausatz nicht enthalten.
Les pièces marquées * ne sont pas incluses dans le kit.

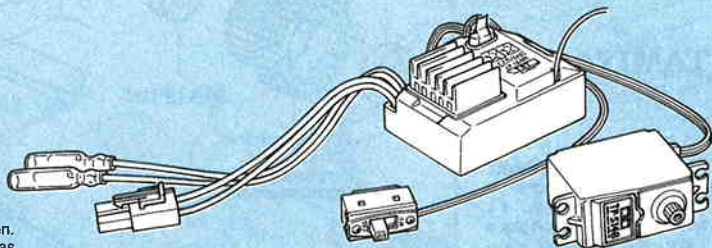

※《FETアンプ付プロボも使用できます。》

- ※ Electronic speed control
- ※ Elektronischer Fahrtenregler
- ※ Variateur de vitesse électronique

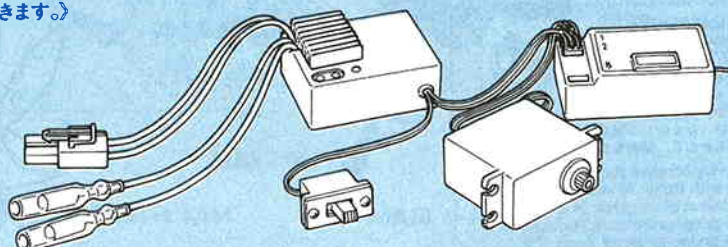

11 《ラジオコントロールメカのとつけ》

Radio installation
Einbau der Fernsteuerung
Installation de l'équipement RC

《モーターコードのつなぎ方》

Motor cables
Motorkabel
Câbles du moteur

- ★コネクター部はしっかりつないで下さい。
- ★Connect cables firmly.
- ★Die Kabel fest zusammenstecken.
- ★Connecter fermement les câbles.



C.P.R.ユニット、アンプ側
Speed control
Fahrtenregler
Variateur de vitesse

モーター側
Motor
Moteur

+ (プラス)コード (赤、オレンジ) — 黄コード
(+) Red, orange — Yellow
(+) Rot, orange — Gelb
(+) Rouge, orange — Jaune

- (マイナス)コード (黒、青) — 緑コード
(-) Black, blue — Grün
(-) Schwarz, blau — Grün
(-) Noir, bleu — Vert

《送信機》

TRANSMITTER
SENDER
EMETTEUR

ホイールコンタイプ
Wheel & trigger type
Rad & Griff Typ
Type volant et gâchette

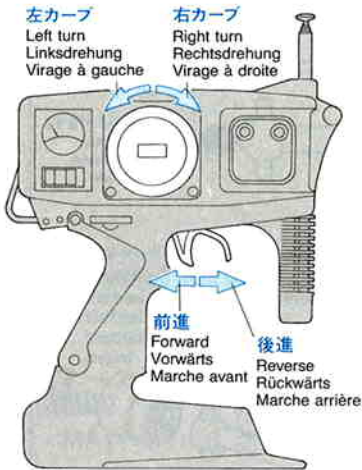

《スティックタイプ》

Stick type
Strebe-Typ
Type manches

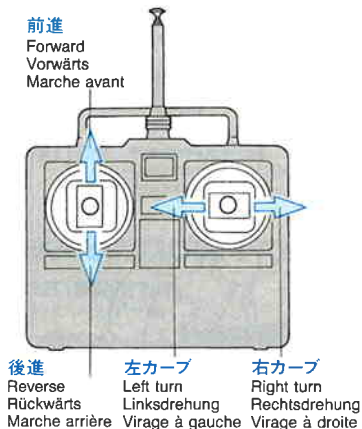

11 《ラジオコントロールメカのとつけ》

Radio installation
Einbau der Fernsteuerung
Installation de l'équipement RC

- ★バッテリーをつないでモーターを回さないで下さい。ギヤがこわれます。
- ★Do not connect battery at this stage as it may damage gears.
- ★In diesem Bauabschnitt keinesfalls den Akku anschließen, das Getriebe könnte beschädigt werden.
- ★Ne pas connecter le pack d'accus à cette étape: risque d'endommagement de la pignonnnerie.

《C.P.R.ユニットの搭載》

C. P. R. Unit
C. P. R. Einheit
Élément de Réception C. P. R.

- ※C.P.R.ユニット
- ※C. P. R. Unit
- ※C. P. R. Einheit
- ※Élément de Réception C. P. R.

両面テープでとつけます。
Double-sided tape
Doppelklebeband
Adhésif double face

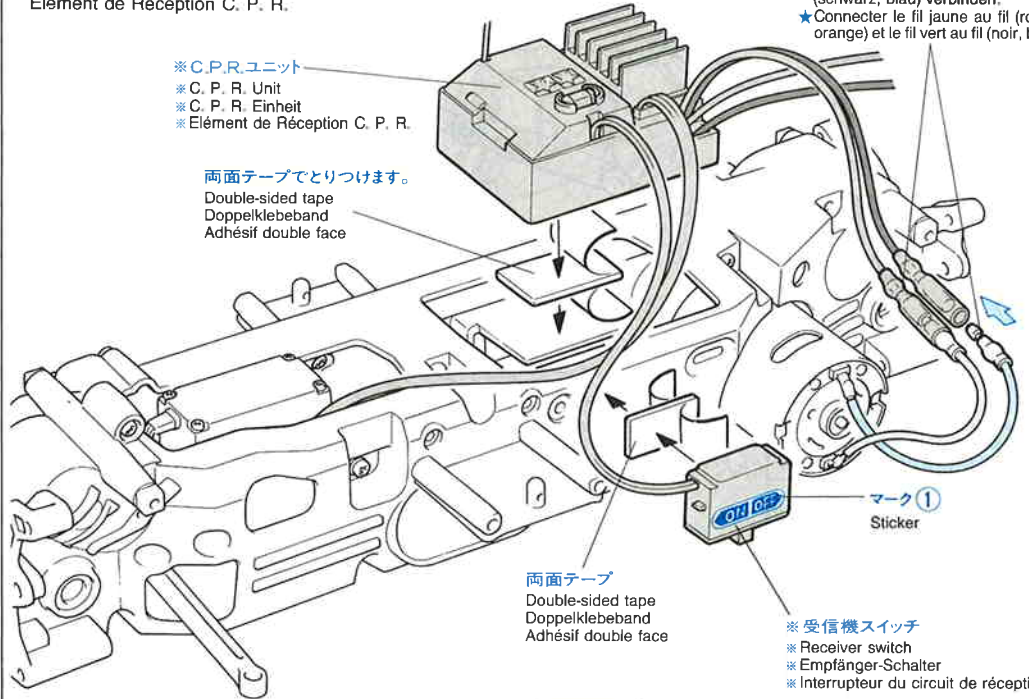

- ★黄コードと赤 (オレンジ) コード、緑コードと黒 (青) コードをつなぎます。
- ★Connect yellow to (red, orange) and green to (black, blue).
- ★Gelb mit (rot, orange) und grün mit (schwarz, blau) verbinden.
- ★Connecter le fil jaune au fil (rouge, orange) et le fil vert au fil (noir, bleu).

- ※FETアンプ
- ※Electronic speed control
- ※Elektronischer Fahrtenregler
- ※Variateur de vitesse électronique

《FETアンプ搭載例》

Installing a separate electronic speed control
Einbau eines anderen elektronischen Fahrtenregler
Installation d'un autre variateur de vitesse électronique

- ※受信機
- ※Receiver
- ※Empfänger
- ※Récepteur

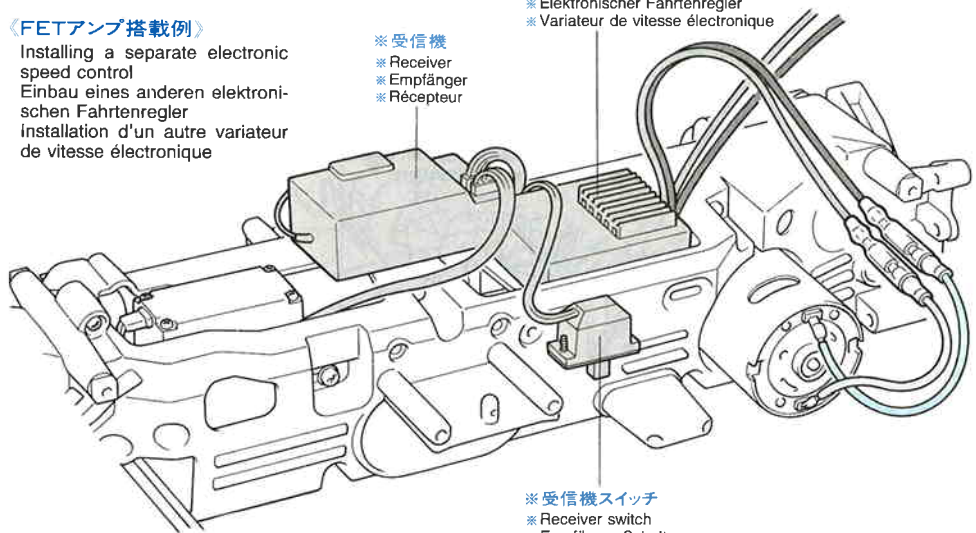

《配線コード》

Cables
Kabel
Cables

- ★配線コードはジャマにならないようにたばねておきます。
- ★Hold using nylon band.
- ★Kabel mit Nylonband zusammenbinden.
- ★Maintenir les fils en place avec un collier nylon.

